

clamping torque 70Nm

Capto C5-Aufnahme
Capto C5-Adaptor

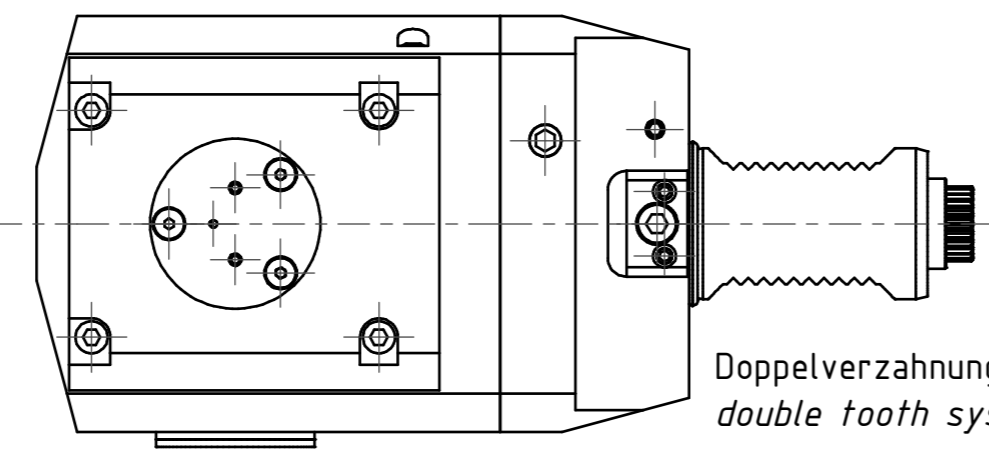

Doppelverzahnung Lizenz Traub
double tooth system licence Traub

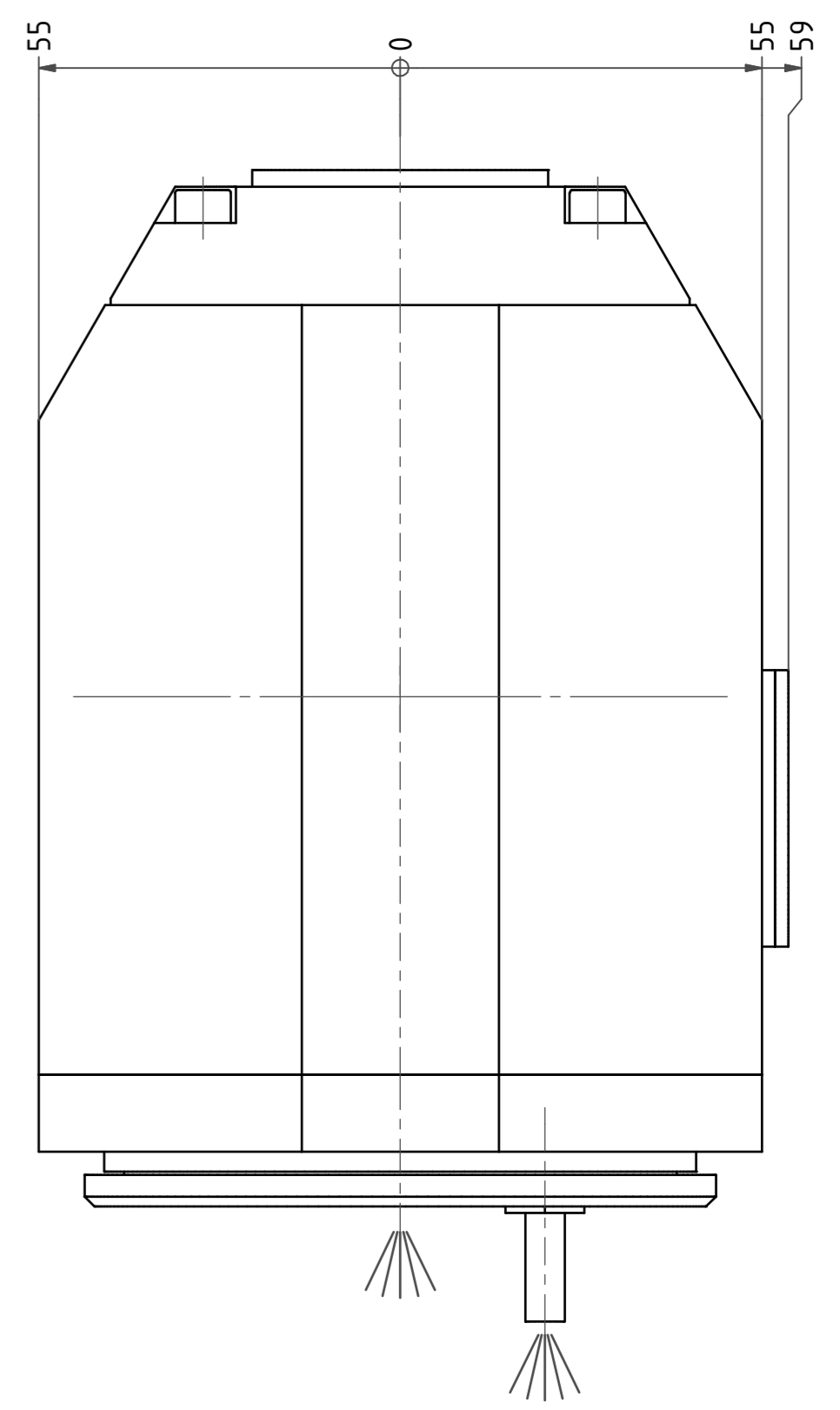
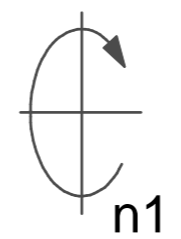
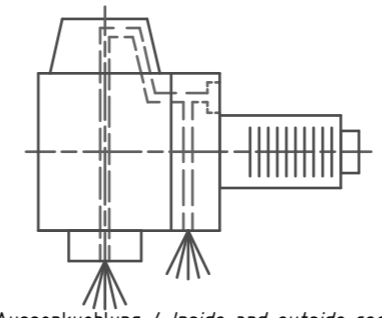

Innen- und Aussenkuehlung / Inside and outside coolant supply
Kein Trockenlauf / No dry run
Kuehlmittelfiltrierung-50µ / coolant filtration-50µ

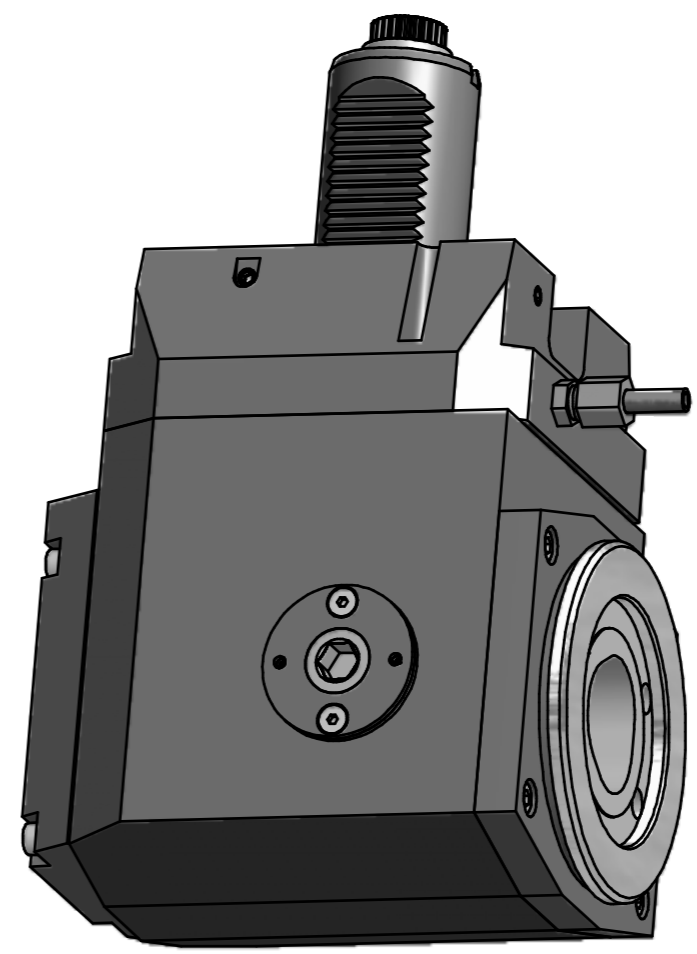

Bemerkung - Note
Nicht ohne Kuehlmittel betreiben!
Not for use without coolant-fluid!

Technische Daten - Technical data
M1 / M2 = 100 / 100 Nm
n1 / n2 = 5000 / 5000 1/min
i (N1:N2) = 1:1
Pmax = 70 bar

Benennung - Title
Radial Bohr und Fräskopf
Radial drilling and milling head

name	date	Technische Aenderungen vorbehalten! Subject to technical modifications!
Mühleisen	31.03.2010	
EWS EWS Wägelte GmbH & Co. KG Maybachstr. 1 D-72066 Ehingen Tel. +49(0)7161.93040-100		Nr. 60.40C5LCTXRLIK
MNR: 134359		IDENT: D-EWS-087443 - Blatt - page 1 (1)

Copyright **EWS Tool Technologies**
Weitergabe und Vervielfaeltigung dieser Unterlage,
Verwertung und Mitteilung ihres Inhalts nicht
gestattet, soweit nicht ausdrecklich zugestanden.
Zuwaiderhandlungen verpflichten zu Schadenersatz.