

Spannzange / collet ER50 DIN6499  
Spannbereich / clamping range: 6,0 - 34,0

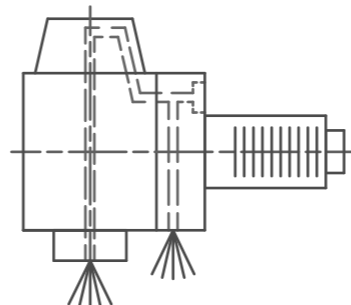

Innen- und Aussenkuehlung / Inside and outside coolant supply  
Kein Trockenlauf / No dry run  
Kuehlmittelfiltrierung=50µ / coolant filtration=50µ

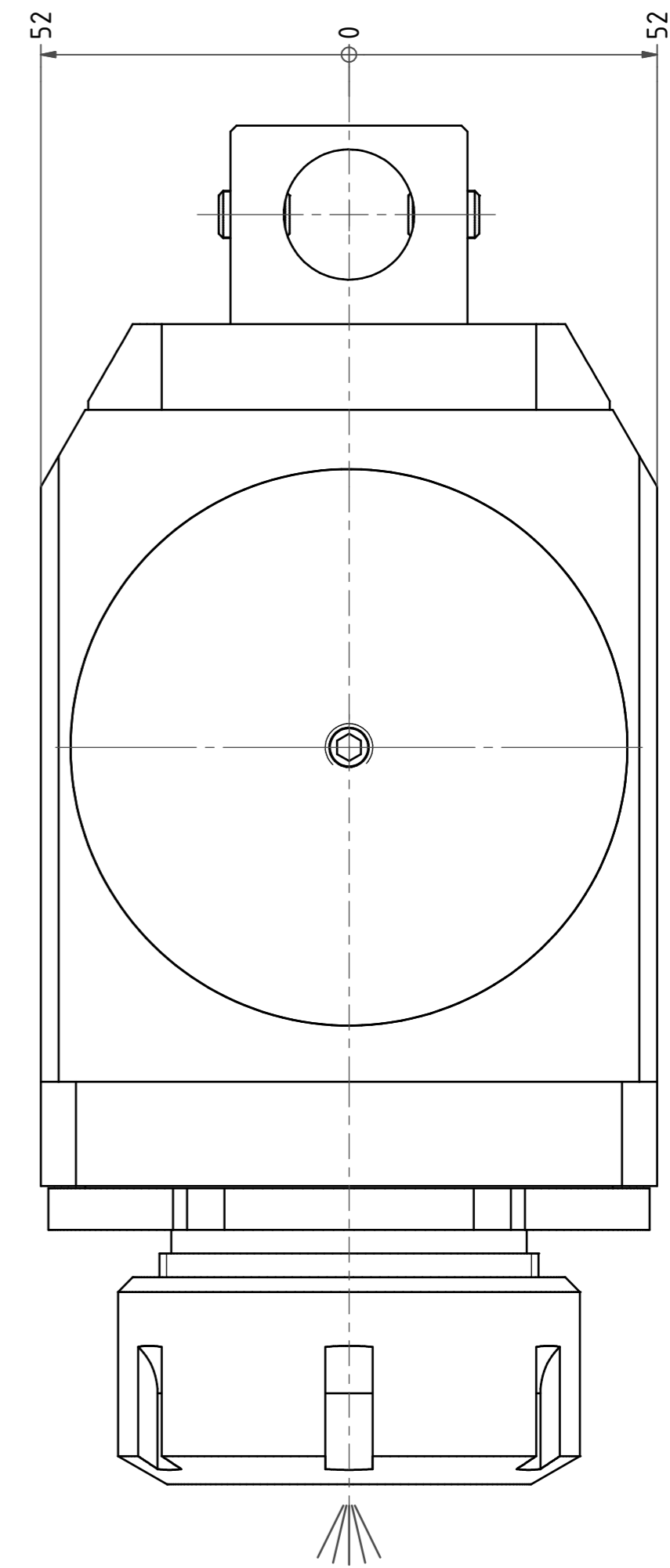
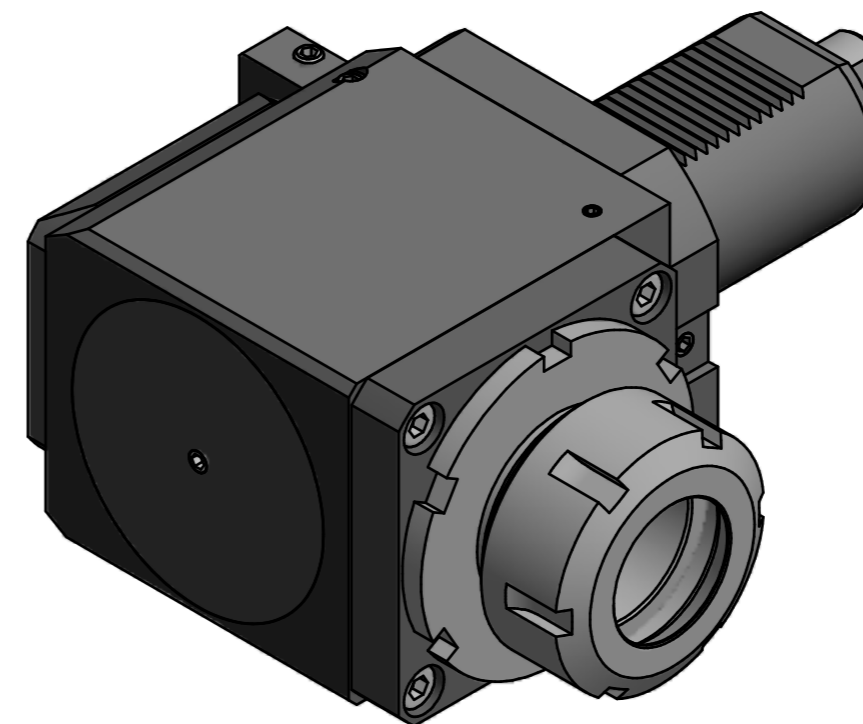

Hakenschlüssel  
mit Nase  
Hook wrench with  
nose end  
DIN1810 A 95x100

Spannzangenschlüssel  
Clamping wrench  
250

Copyright **EWS Tool Technologies**  
Weitergabe und Vervielfaeltigung dieser Unterlage,  
Verwertung und Mitteilung ihres Inhalts nicht  
gestattet, soweit nicht ausdrecklich zugestanden.  
Zuwaerdhandlungen verpflichten zu Schadenersatz.

Bezeichnung - Title  
Nicht ohne Kuehlmittel betreiben!  
Not for use without coolant-fluid!  
mit Kegelrollenlager  
with taper roller bearing(s)

Technische Daten - technical data  
Weight = 14,460 [kg]  
Torque max. (M1/M2) = 160 / 160 [Nm]  
Speed max. (n1/n2) = 3000 / 3000 [1/min]  
Gear ratio (i)=n1:n2 = 1:1  
Pressure (pmax) = 70 [bar]

Benennung - Title  
**Radial Bohr und Fräskopf**  
*Radial drilling and milling head*

**EWS** EWS Weigle GmbH & Co. KG  
Maybachstr. 1  
D-73066 Uhlringen  
www.ews-tools.de  
Nr. - No.  
**60.6050KR1809RIK**

Technische Aenderungen vorbehalten!  
Subject to technical modifications!  
IDENT: D-EWS-114134

REV: -/-  
MNR.  
**134223**

