

Innen- und Aussenkühlung
Inside and outside coolant supply

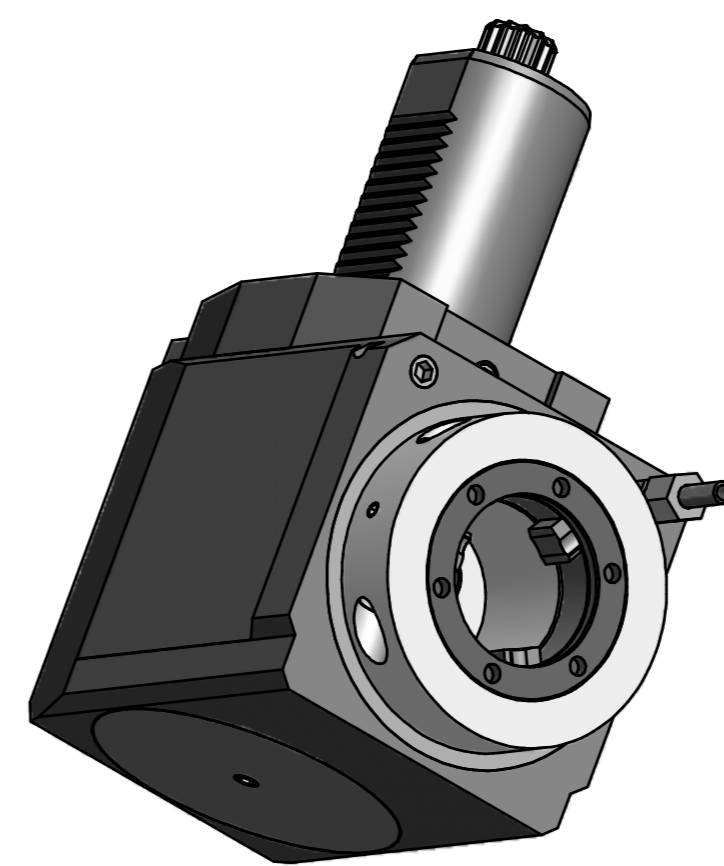

Copyright **EWS Tool Technologies**
Weitergabe und Vervielfältigung dieser Unterlage,
Verwertung und Mitteilung ihres Inhalts nicht
gestattet, soweit nicht ausdrücklich zugestanden.
Zuwendungen verpflichten zu Schadenersatz.

Bemerkung - Note
Nicht ohne Kuehlmittel betreiben!
Not for use without coolant-fluid!
Schutzrecht angemeldet
Trademark right applied

Technische Daten - Technical data
M1 / M2 = 100 / 50 Nm
n1 / n2 = 4000 / 8000 1/min
i (N1:N2) = 1:2
Dmax = 70 bar

Benennung - Title
Radial Bohr und Fräskopf
Radial drilling and milling head

name	date
Theiss	28.06.2007

EWS Weigle GmbH & Co. KG
 Maybachstr. 1
 D-70666 Uhlingen
 Tel. +49(0)7161/93040-10

Technische Aenderungen vorbehalten!
Subject to technical modifications!
Nr.
60.50V55482RIK11
MNR: 134168 IDENT: D-EWS-048065 - Blatt - page 1 (1)

