

Trifix Anzugsdrehmoment 50 Nm
 Trifix clamping torque 50 Nm

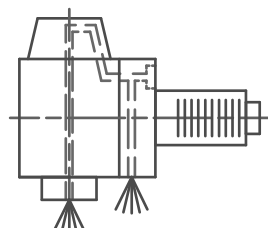
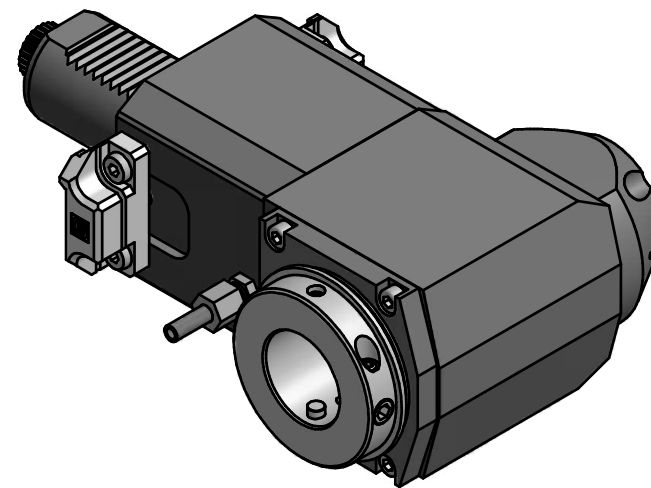

Innen- und Aussenkuehlung / Inside and outside coolant supply
 Kein Trockenlauf / No dry run
 Kuehlmittelfiltrierung-50µ / coolant filtration-50µ

Bemerkung - Note
 Nicht ohne Kuehlmittel betreiben!
 Not for use without coolant-fluid!

Technische Daten - technical data	
Weight	= 8.069 [kg]
Torque max. (M1/M2)	= 50 / 50 each Sp. [Nm]
Speed max. (n1/n2)	= 10000 / 10000 [1/min]
Gear ratio (i)=n1:n2	= 1:1
Pressure (pmax)	= 70 [bar]

Benennung - Title
Radial Bohr und Fräskopf
Radial drilling and milling head



Nr. - No.
60.40V4LCTXLIKTFHSD

Technische Aenderungen vorbehalten!
 Subject to technical modifications!

IDENT: D-EWS-130932

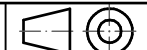

REV: -/-

MNR.
164347



Copyright **EWS Tool Technologies**
 Weitergabe und Vervielfaeltigung dieser Unterlage,
 Verwertung und Mitteilung ihres Inhalts nicht
 gestattet, soweit nicht ausdrecklich zugestanden.
 Zuwiderhandlungen verpflichten zu Schadenersatz.