

ACHTUNG:
Werkzeug ohne Indexierbohrung!

caution:
tool without coolant indexing hole!

Spannzange / Collet ER11 DIN6499
Spannbereich / Clamping range: 0,5 - 7,0

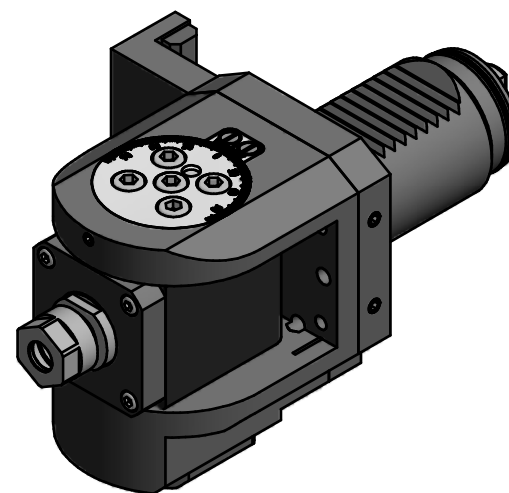

Copyright **EWS Tool Technologies**
Weitergabe und Vervielfaeltigung dieser Unterlage,
Verwertung und Mitteilung ihres Inhalts nicht
gestattet, soweit nicht ausdruuecklich zugestanden.
Zuwaiderhandlungen verpflichtet zu Schadenersatz.

Bemerkung - Note

Technische Daten - technical data

Weight = 2.748 [kg]
Torque max. (M1/M2) = 16 / 16 [Nm]
Speed max. (n1/n2) = 6000 / 6000 [1/min]
Gear ratio (i)=n1:n2 = 1:1

Benennung - Title

Schwenkkopf
Swivel head

EWS
Tool Technologies

EWS Weigle GmbH & Co. KG
Maybachstr. 1
D-73066 Utingen
www.ews-tools.de

Technische Aenderungen vorbehalten!
Subject to technical modifications!

IDENT: D-EWS-147367

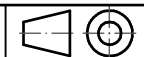

REV: -/-

Nr. - No.

63.4012MT20X50

MNR.

133441

QR