

max. Fraeserdurchmesser $\varnothing 80$
 max. saw milling diameter

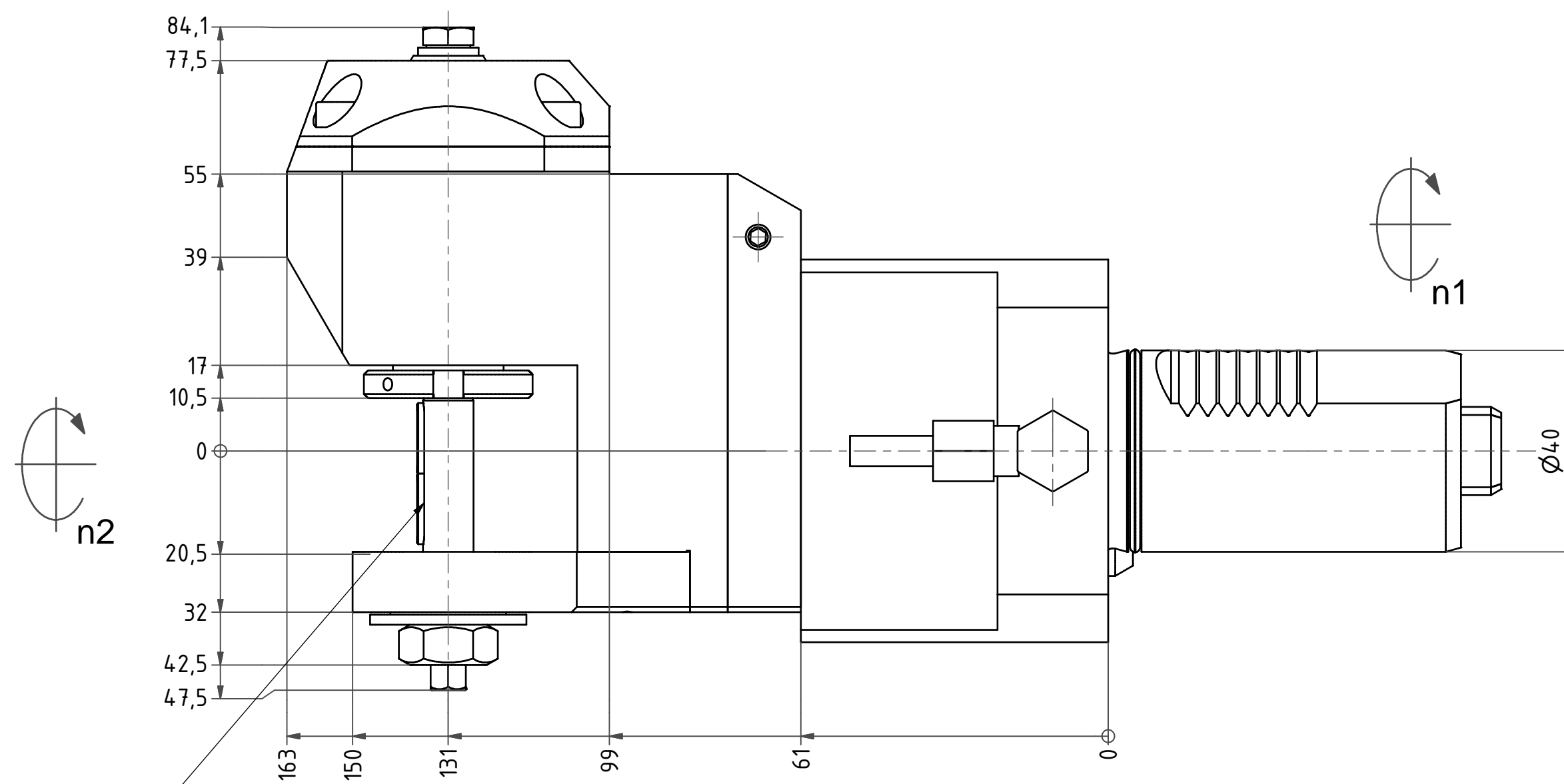

Fraeserwelle austauschbar
 spindle removable

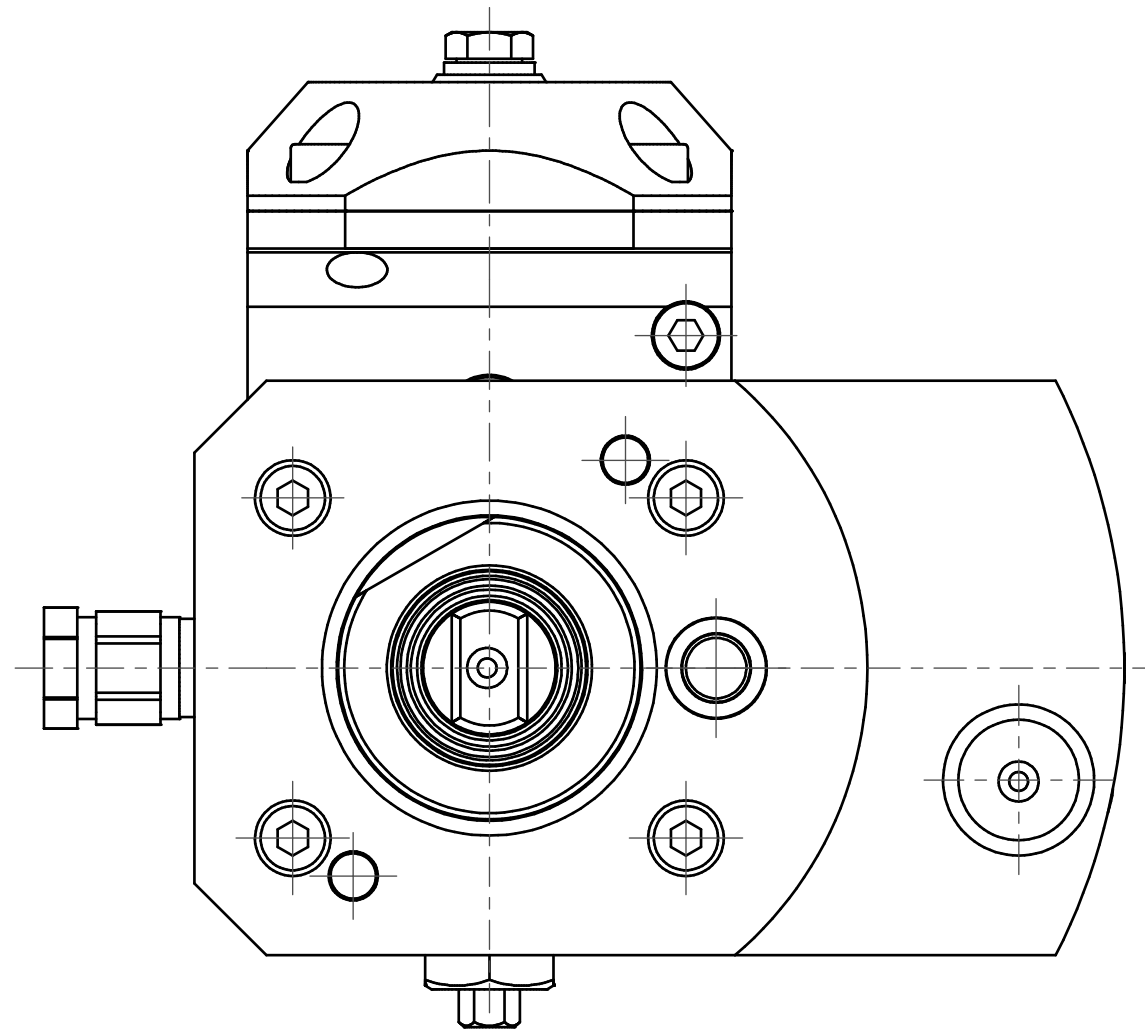
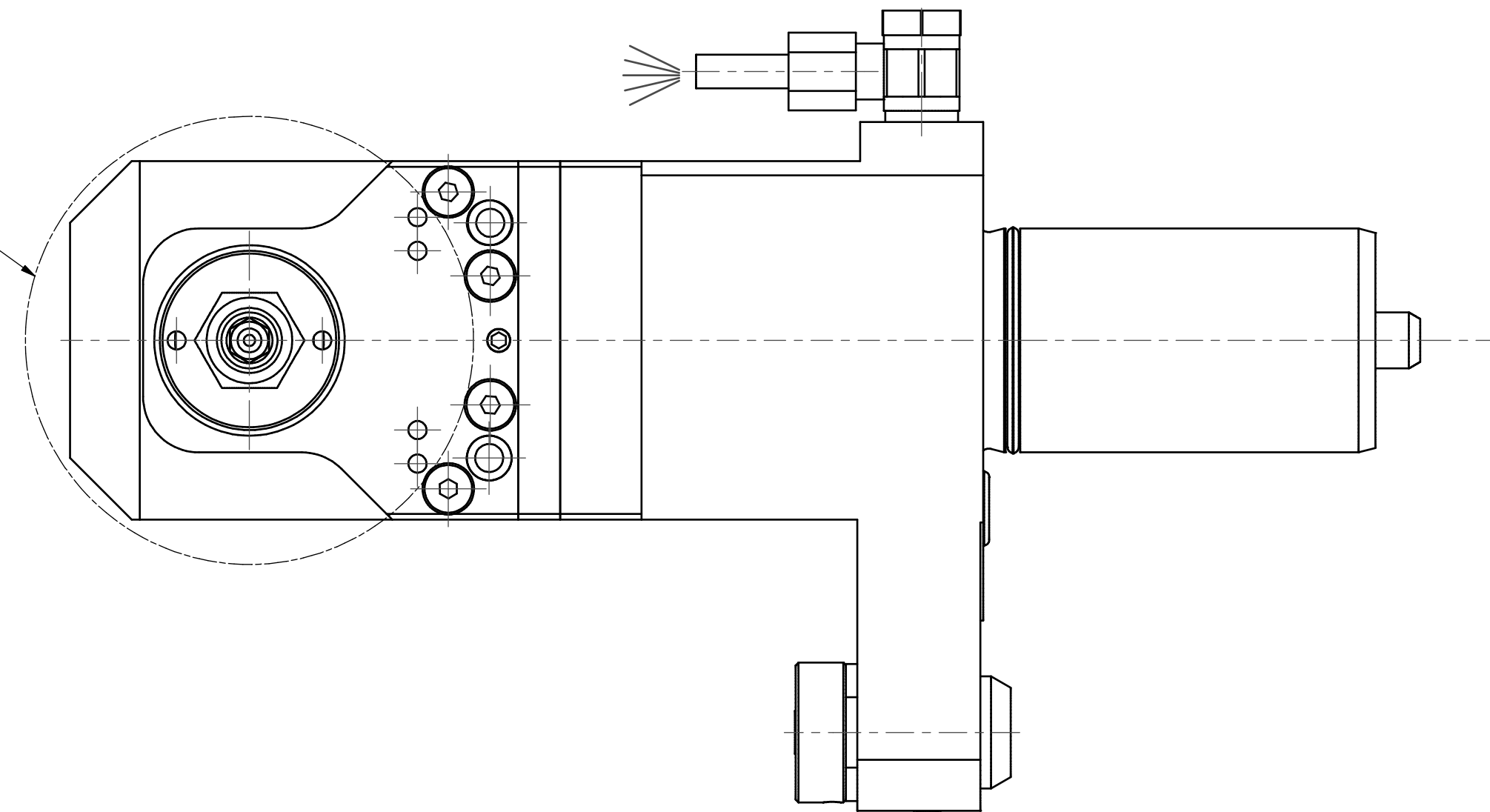
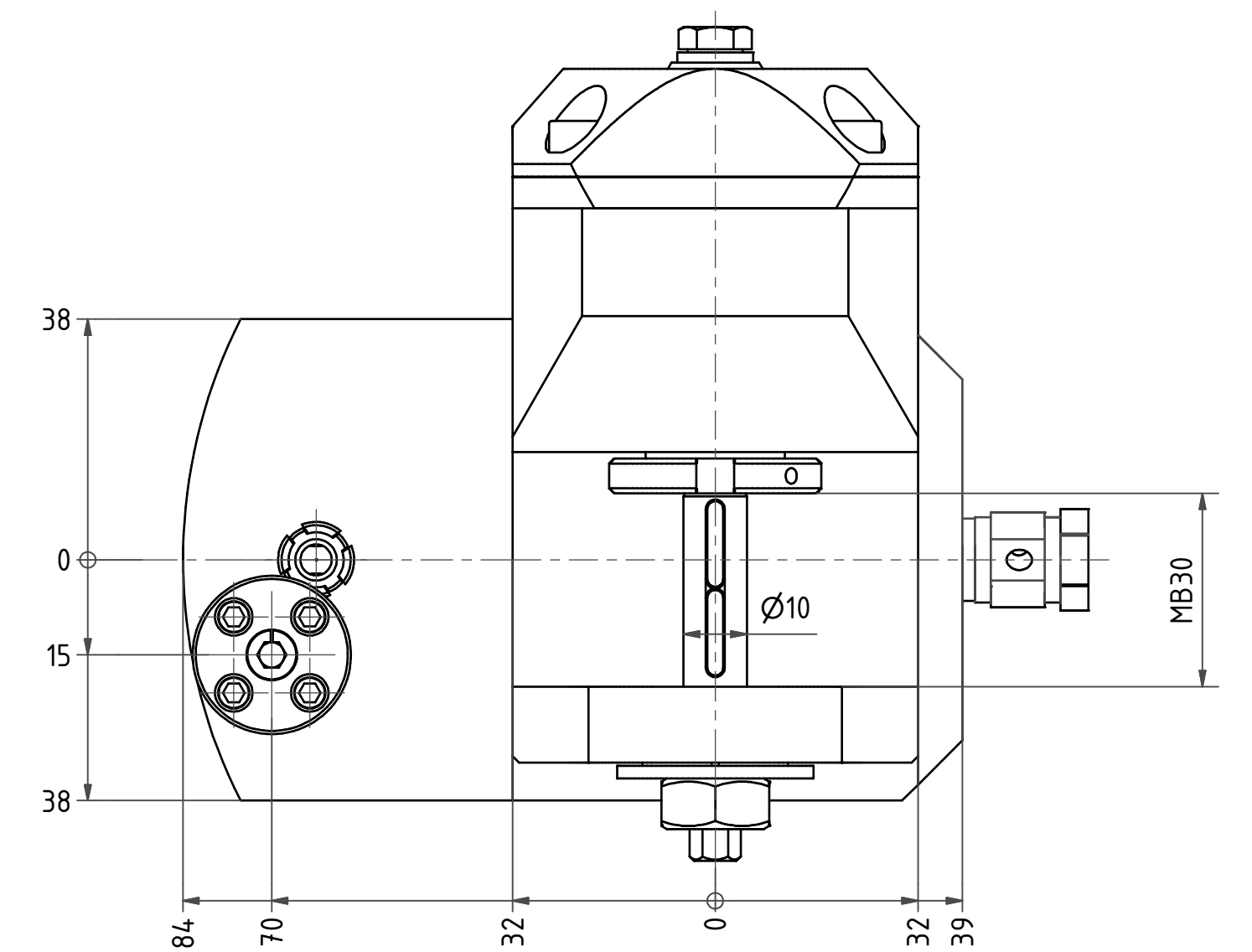

Ausrichtbolzen ist über ein Exzenter einstellbar.
 The bolt is adjustable via eccentric.

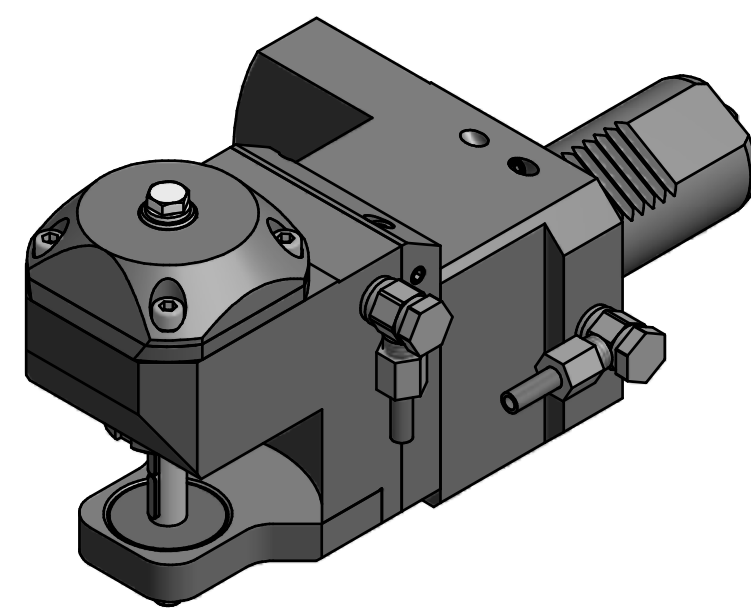
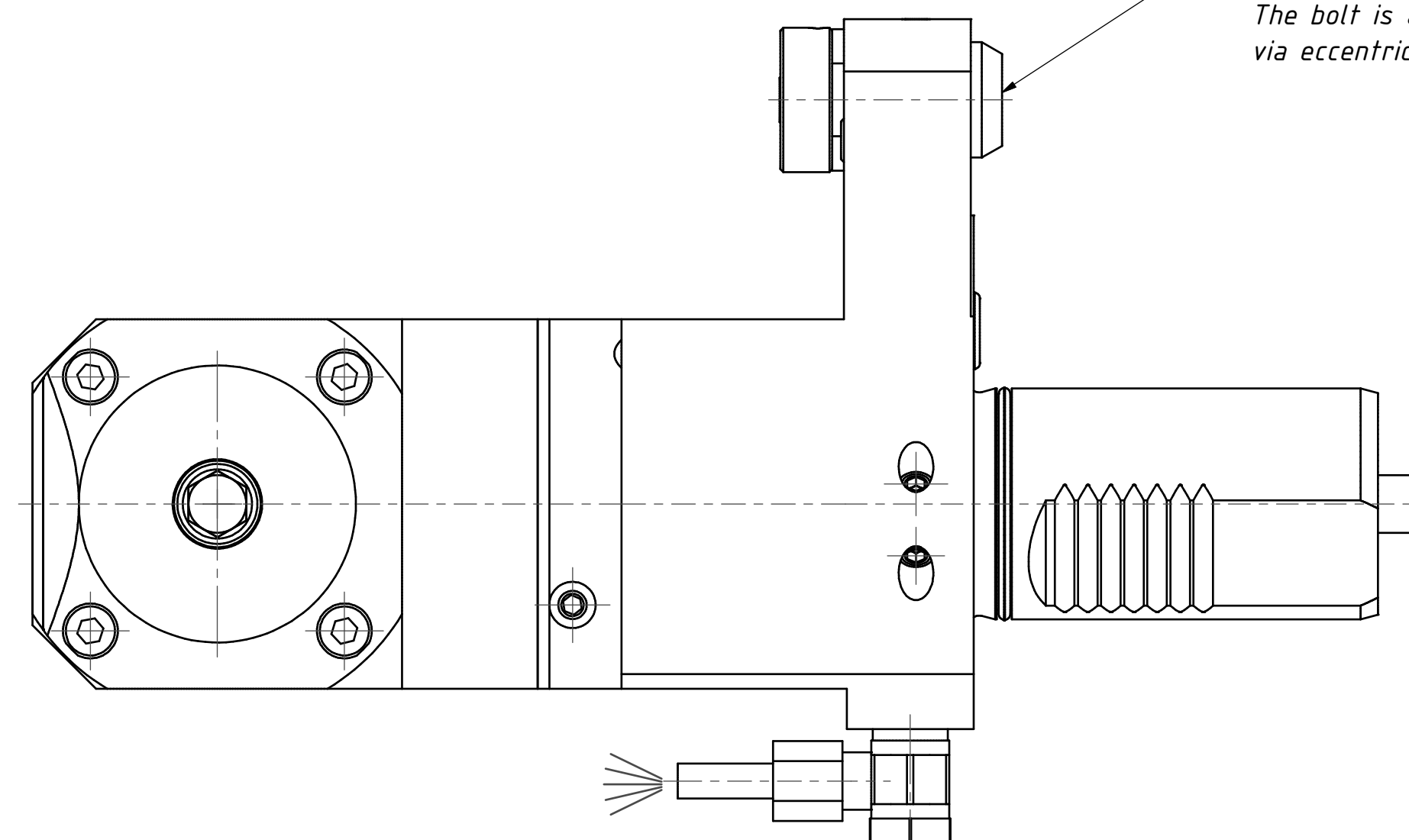

Bemerkung - Note

Technische Daten - technical data
 Weight = 6,732 [kg]
 Torque max. (M1/M2) = 20 / 20 [Nm]
 Speed max. (n1/n2) = 6000 / 6000 [1/min]
 Gear ratio (i)=n1:n2 = 1:1

Bemerkung - Note

Scheibenfräserkopf
 Radial saw milling head

EWS
 Tool Technologies

EWS Werkzeug GmbH & Co. KG
 Hauptstr. 1
 52208 Brüggen
 www.ews-ct.de

Technische Änderungen vorbehalten!
 Subject to technical modifications!
 IDENT: D-EWS-013313

REV: L/-

Nr. - No.
 64.4010SQ15S01-BG30

132540



Copyright EWS Tool Technologies
 Weitergabe und Vervielfältigung dieser Unterlage,
 Verwertung und Mitteilung ihres Inhalts nicht
 gestattet, soweit nicht ausdrücklich zugestanden.
 Zuwiderhandlungen verpflichten zu Schadenersatz.