

6 5 4 3 2 1

D
C
B
A

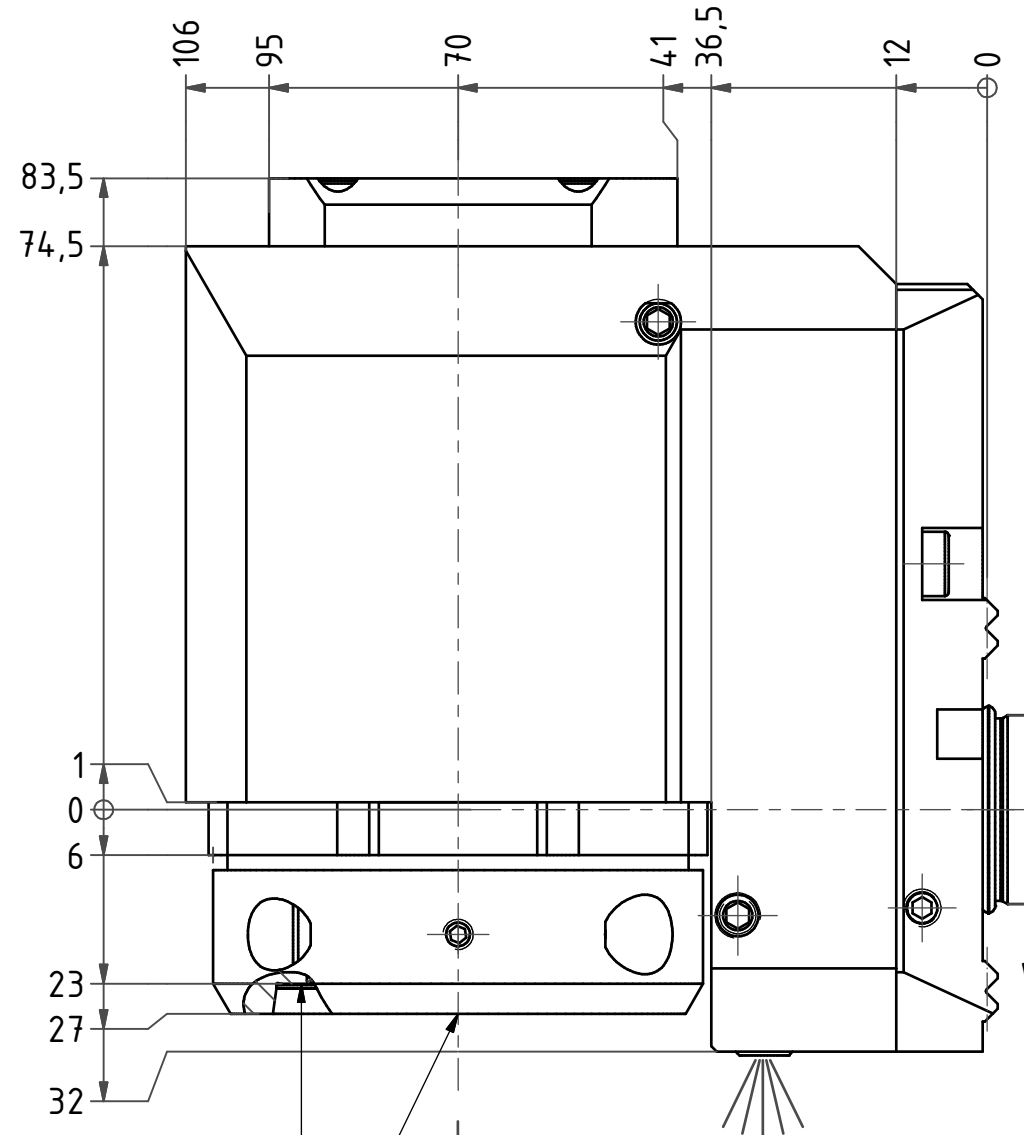

2 zurückgesetzte Werkzeuge
können nicht nebeneinander platziert werden!
Einschränkung gilt nicht für C200!
2 radial drill. and mill.head with offset
can not be used side by side!
Limitation does not apply to C200!

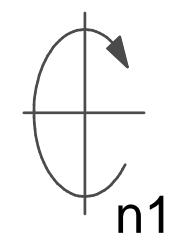

W-Verzahnung Lizenz Index-Werke
W-tooth system licence Index-Corporation

Anlagefläche
contact surface
EWS-Varia VX3

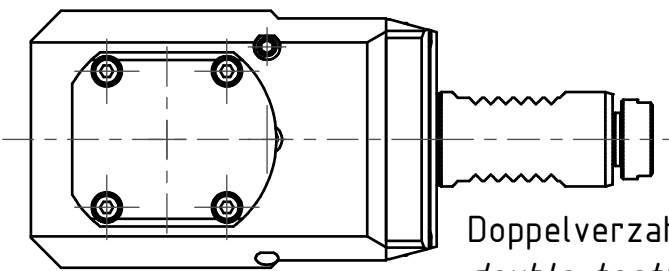
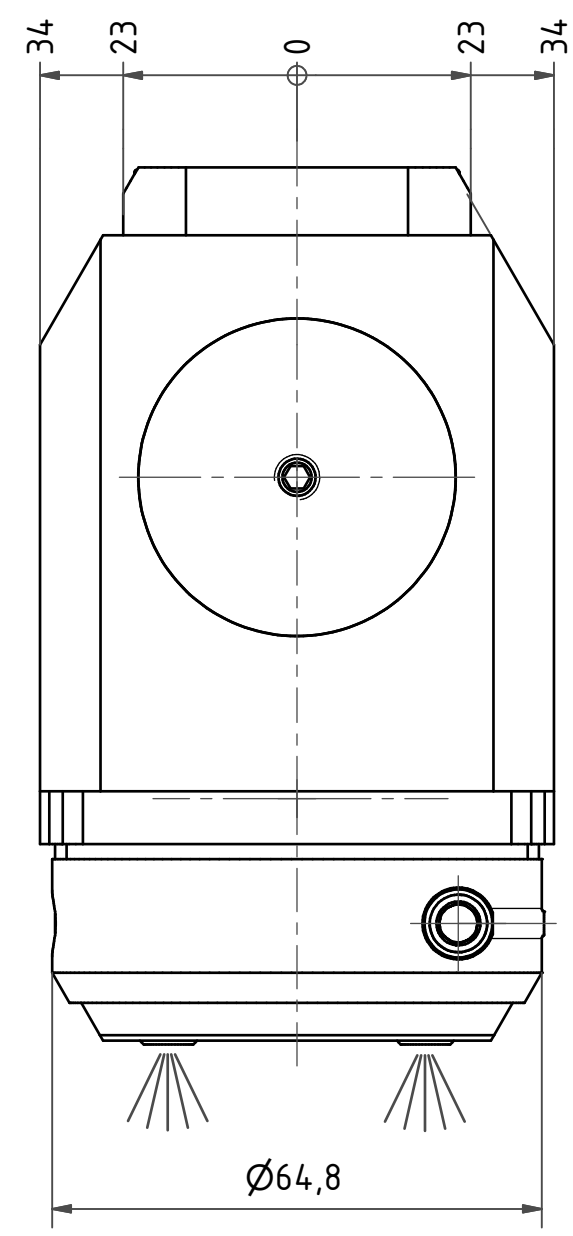
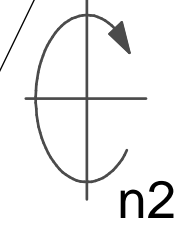

Doppelverzahnung Lizenz Traub
double tooth system licence Traub

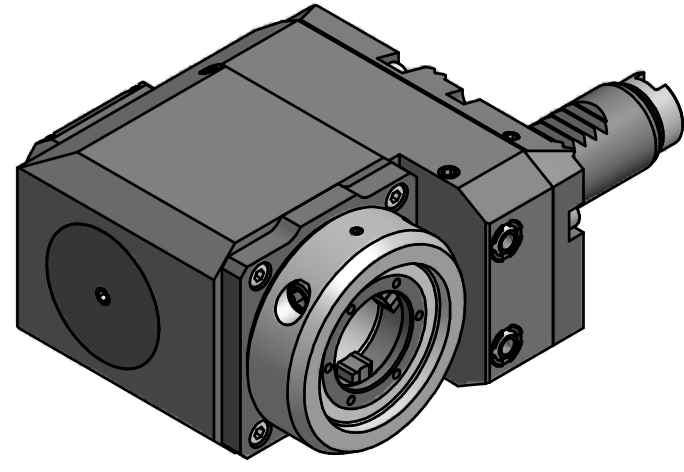

Copyright **EWS Tool Technologies**
Weitergabe und Vervielfaeltigung dieser Unterlage,
Verwertung und Mitteilung ihres Inhalts nicht
gestattet, soweit nicht ausdrucklich zugestanden.
Zuwiderhandlungen verpflichten zu Schadenersatz.

Bemerkung - Note	Technische Daten - technical data M1 / M2 = 25 / 25 Nm n1 / n2 = 8000 / 8000 1/min i (N1:N2) = 1:1	Benennung - Title Radial Bohr und Fräskopf. zurückges Radial drill. and mill. head offset	name	date	Technische Aenderungen vorbehalten! Subject to technical modifications!	
			drawing	Schmid		
			EWS Weigete GmbH & Co. KG Maybachstr. 1 D-73066 Uhlingen Tel. +49(0)7161/93040-100		Nr. 80.25VX3G200RLW	DIN A3
			MNR: 163169		IDENT: D-EWS-130180 A	Blatt - page 1 (1)

6 5 4 3 2 1