

EWS Varia V3

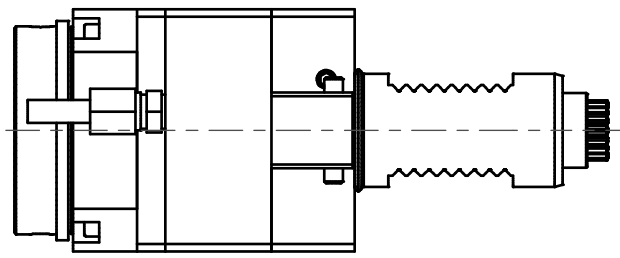

Doppelverzahnung Lizenz Traub
double tooth system licence Traub

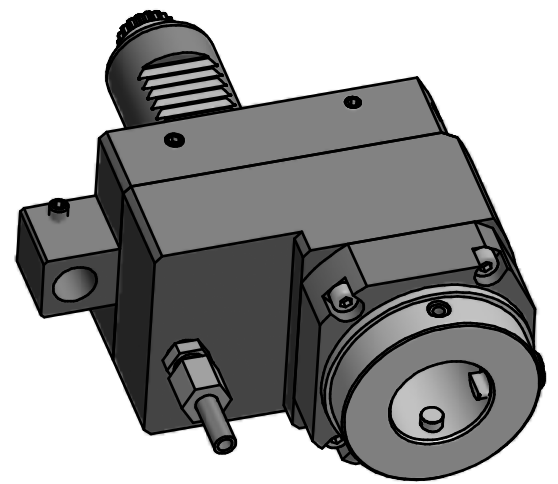

Copyright **EWS Tool Technologies**
Weitergabe und Vervielfaeltigung dieser Unterlage,
Verwertung und Mitteilung ihres Inhalts nicht
gestattet, soweit nicht ausdrecklich zugestanden.
Zuwoiderhandlungen verpflichten zu Schadenersatz.

Bemerkung - Note	Technische Daten - technical data	Benennung - Title	name	date	Technische Aenderungen vorbehalten! Subject to technical modifications!	
	M ₁ / M ₂ = 20 / 40 Nm n ₁ / n ₂ = 6000 / 3000 1/min i (N ₁ :N ₂) = 2:1		Axial Bohr u. Fräskopf achsversetzt Ax. drill. and mill. head offset	drawing Kratschmann 10.11.2008		
			EWS Weigete GmbH & Co. KG Maybachstr. 1 D-73066 Uhingen Tel. +49(0)7161/93040-100		MNR: 132507 IDENT: D-EWS-068427 - Blatt - page 1 (1)	