

Clamping torque : 35Nm

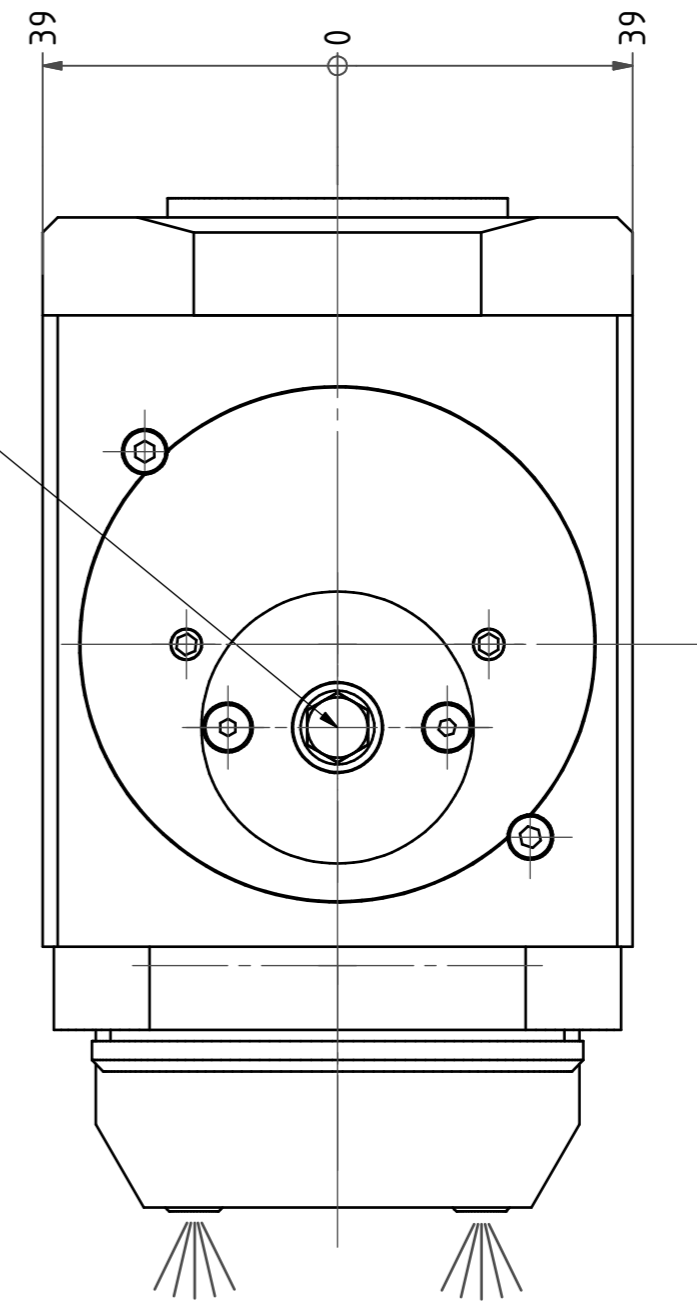

Capto C3-Aufnahme
Capto C3-Adaptor

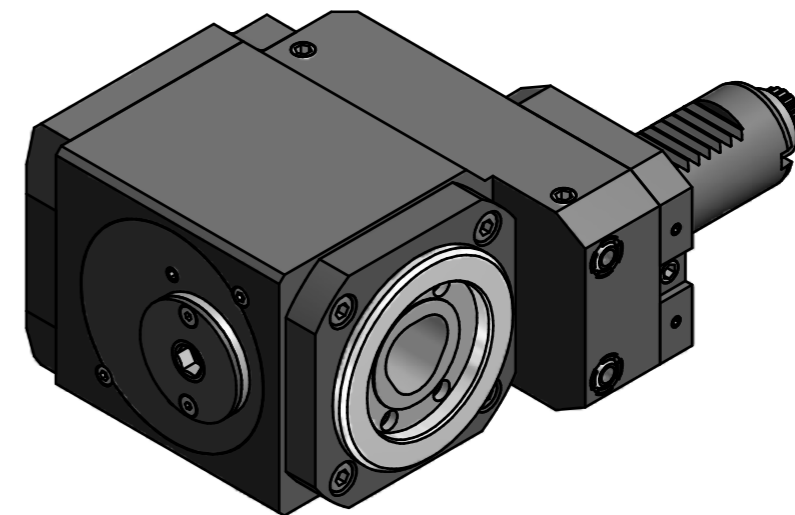
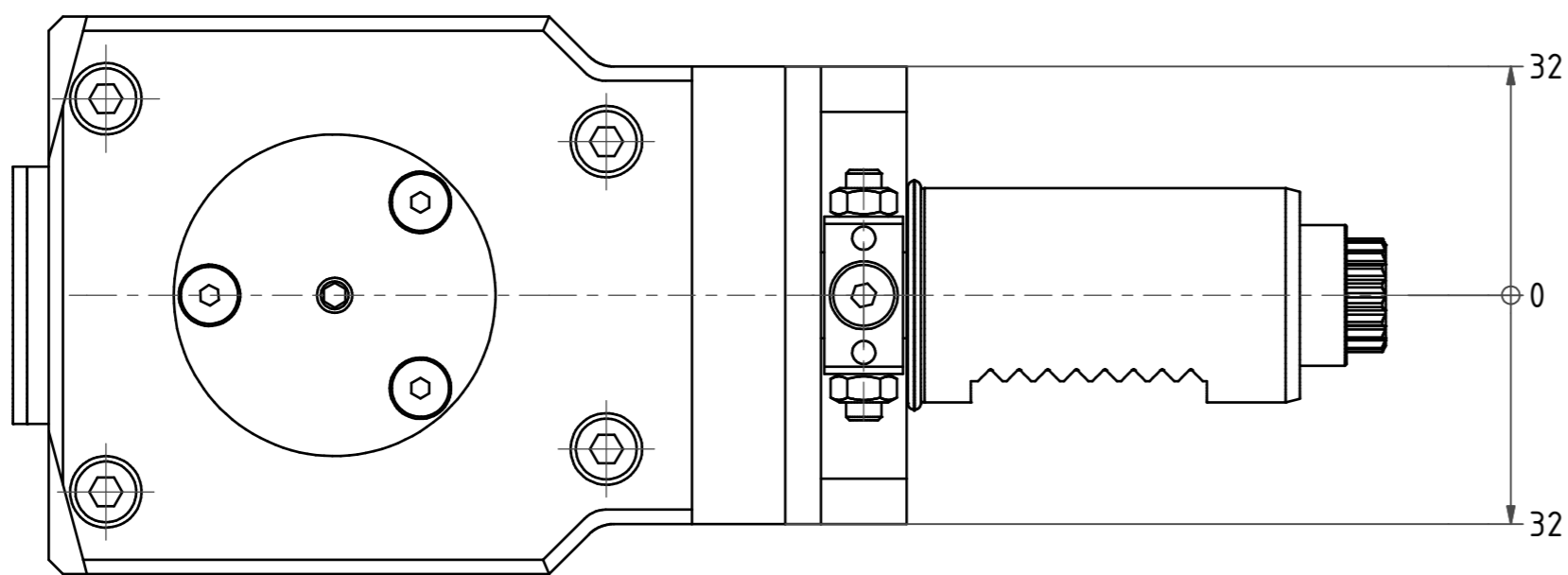

Copyright **EWS Tool Technologies**
Weitergabe und Vervielfältigung dieser Unterlage,
Verwertung und Mitteilung ihres Inhalts nicht
gestattet, soweit nicht ausdrücklich zugestanden.
Zuwerhandlungen verpflichten zu Schadenersatz.

Bemerkung - Note	Technische Daten - Technical data		Benennung - Title	name	date	Technische Änderungen vorbehalten! Subject to technical modifications!			
	M ₁ / M ₂ = 25 / 25 Nm	n ₁ / n ₂ = 8000 / 8000 1/min						i (N ₁ :N ₂) = 1:1	Radial Bohr und Fräskopf, zurückges Radial drill. and mill. head offset
				drawing	Theiss	19.09.2014	MNR: 131621	IDENT: D-EWS-163483 A	Blatt - page 1 (1)