

Spannzange / collet ER40 DIN6499
Spannbereich / clamping range: 3,0 - 26,0

Gewindebohrzange / tapping collet
ET-1-40 M6-M16

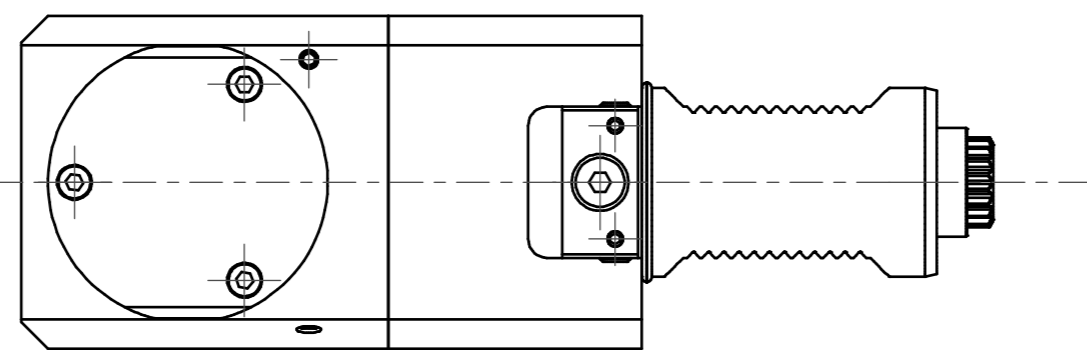

Doppelverzahnung Lizenz Traub
double tooth system licence Traub

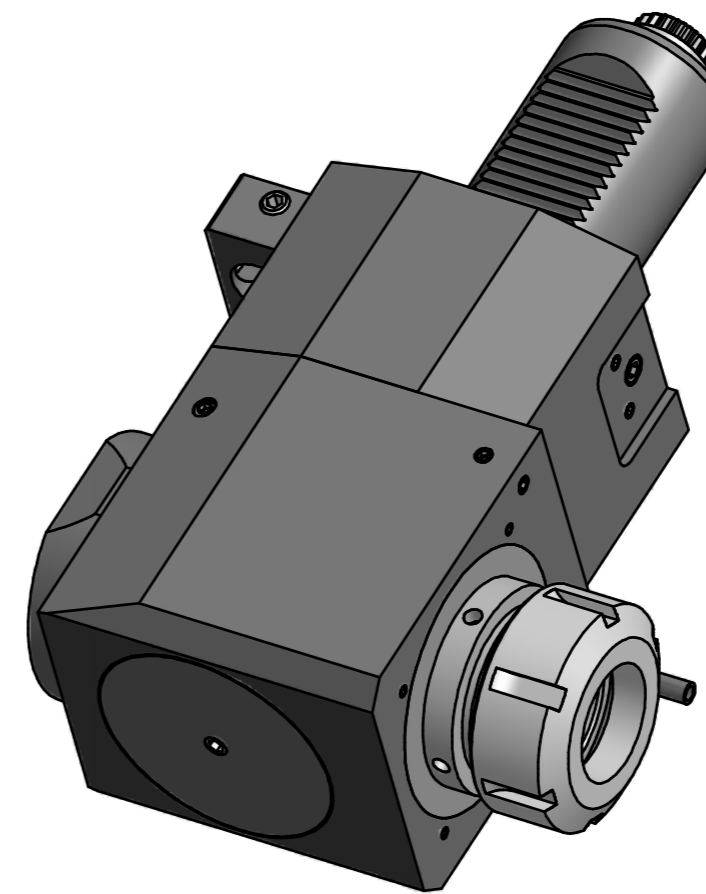

Hakenschlüssel
mit Zapfen
Hook wrench
with fixed pin
DIN1810 B 58x62

Spannzangenschlüssel
Clamping wrench
240

Bemerkung - Note

Technische Daten - Technical data

Benennung - Title

M₁ / M₂ = 100 / 100 Nm
n₁ / n₂ = 4000 / 4000 1/min
i (N₁:N₂) = 1:1

Radial Bohr und Fräskopf
Radial drilling and milling head

| | |
|---------|------------|
| name | date |
| drawing | 12.03.2007 |

EWS EWS Werkzeug GmbH & Co. KG
Maybachstr. 1
D-73066 Ulm/lingen
Tel. +49(0)7161/93040-100

Technische Änderungen vorbehalten!
Subject to technical modifications!

Nr.
60.50405480RLX120

MNR: 133080 IDENT: D-EWS-005516 - Blatt - page 1 (1)

DIN A2

Copyright **EWS Tool Technologies**
Weitergabe und Vervielfältigung dieser Unterlage,
Verwertung und Mitteilung ihres Inhalts nicht
gestattet, soweit nicht ausdrücklich zugestanden.
Zuwendungen verpflichten zu Schadenersatz.