

Kühlung nur mit Einsatz von Kühlrohren möglich
cooling only by use of coolant pipe possible

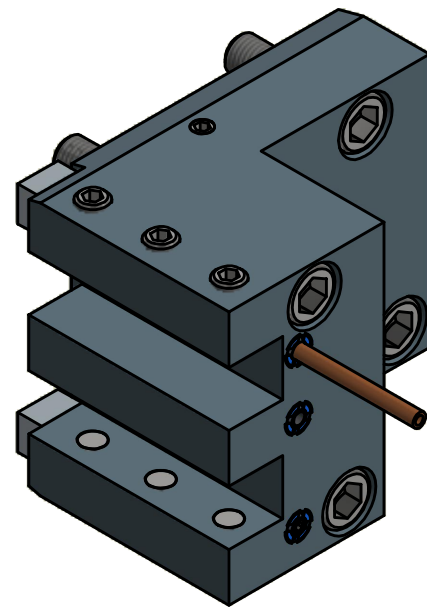
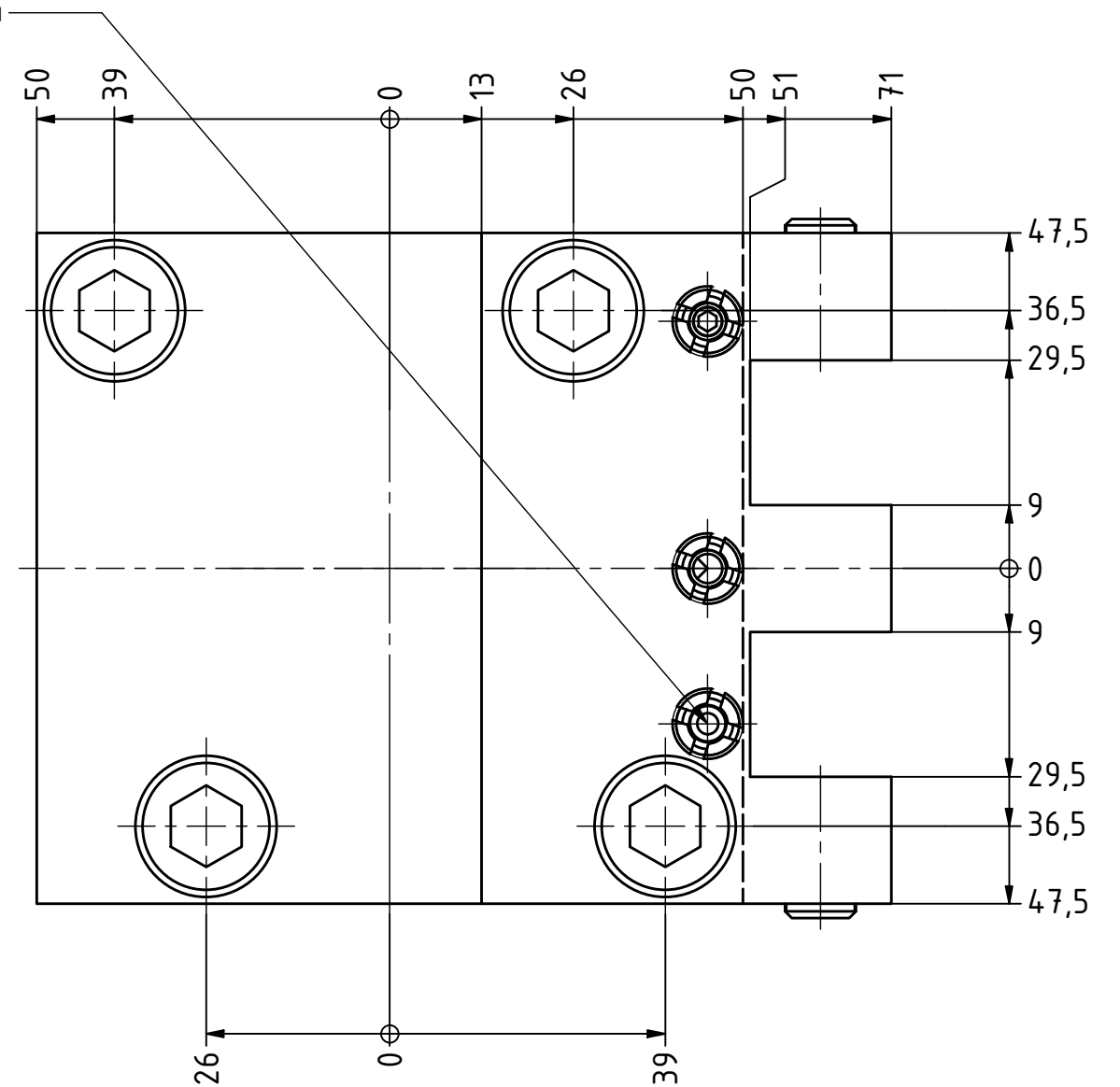

Schaftstück muss für Okuma Multus U3000/U4000 demontiert werden
shank piece must be removed for Okuma Multus U3000/U4000

Copyright **EWS Tool Technologies**
Weitergabe und Vervielfältigung dieser Unterlage,
Verwertung und Mitteilung ihres Inhalts nicht
gestattet, soweit nicht ausdrücklich zugestanden.
Zuwiderhandlungen verpflichten zu Schadenersatz.

Bemerkung - Note

Technische Daten - technical data

Weight = [kg]

Benennung - Title

Längsaufnahme
turning holder lengthwise

EWS
Tool Technologies

EWS Weigle GmbH & Co. KG
Maybachstr. 1
D-73066 Uhingen
www.ews-tools.de

Technische Änderungen vorbehalten!
Subject to technical modifications!

IDENT: D-EWS-102627



REV: -/-

Nr. - No.

4.BMT19.05DYLB2000X80

MNR.

S04395

QR