

Spannzange / Collet ER16 DIN6499  
Spannbereich / Clamping range: 1,0 - 10,0

Gewindebohrzange / Tapping Collet  
ET-1-16 M1-M6

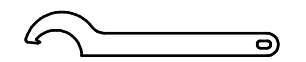

Hakenschlüssel  
mit Nase  
Hook wrench with  
nose end  
DIN1810 A 30x32

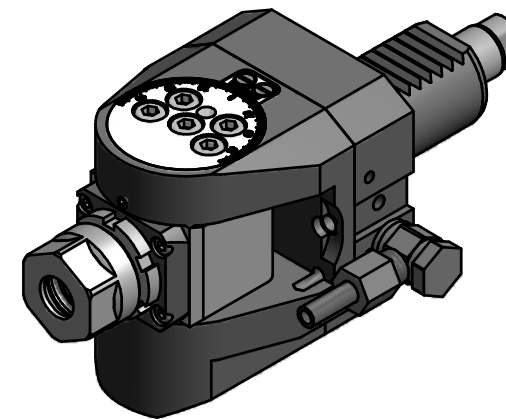

Copyright **EWS Tool Technologies**  
Weitergabe und Vervielfaeltigung dieser Unterlage,  
Verwertung und Mitteilung ihres Inhalts nicht  
gestattet, soweit nicht ausdrecklich zugestanden.  
Zuwiderhandlungen verpflichten zu Schadenersatz.

Bemerkung - Note

Technische Daten - technical data

Benennung - Title

M1 / M2 = 16 / 8 Nm  
n1 / n2 = 6000 / 12000 1/min  
i (N1:N2) = 1:2

**Schwenkkopf**  
**Swivel head**

name	date
drawing	08.03.2007

**EWS** EWS Weigete GmbH & Co. KG  
Maybachstr. 1  
D-73066 Uhingen  
Tel. +49(0)7161/93040-100

Technische Aenderungen vorbehalten!  
Subject to technical modifications!

Nr.  
**63.3016HD180911**

MNR: 133020 IDENT: D-EWS-009076 - Blatt - page 1 (1)

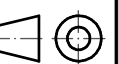

DIN A3