

Spannzange / collet ER40 DIN6499
 Spannbereich / clamping range: 3,0 - 26,0

Gewindebohrzange / tapping collet
 ET-1-40 M6-M16

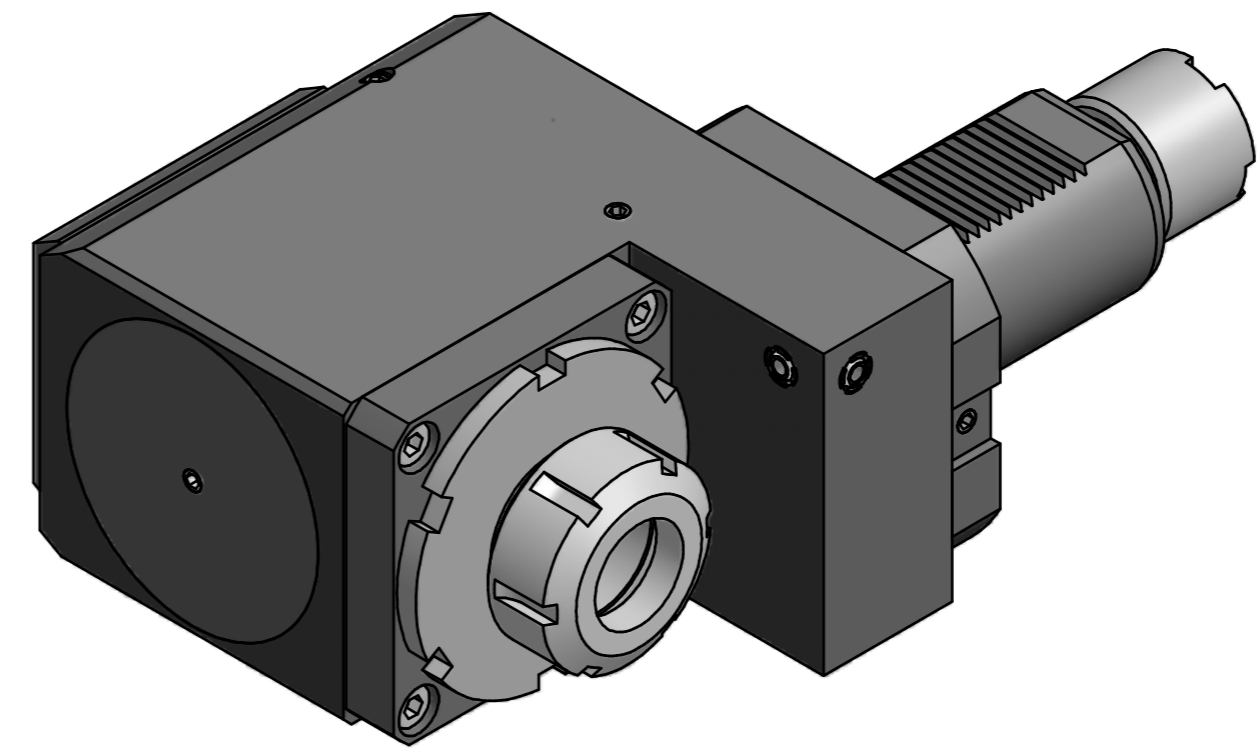
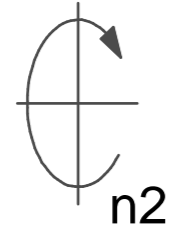
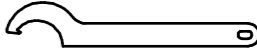
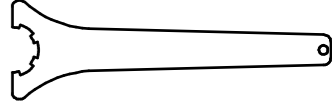

 Hakenschlüssel
 mit Nase
 Hook wrench with
 nose end
 DIN1810 A 110x115

 Spannzangenschlüssel
 Clamping wrench
 240

Copyright **EWS Tool Technologies**
 Weitergabe und Vervielfältigung dieser Unterlage,
 Verwertung und Mitteilung ihres Inhalts nicht
 gestattet, soweit nicht ausdrücklich zugestanden.
 Zuwiderhandlungen verpflichten zu Schadenersatz.

mit Kegelrollenlager
 with taper roller bearing(s)

Bemerkung - Note

Technische Daten - Technical data
 M₁ / M₂ = 160 / 160 Nm
 n₁ / n₂ = 3000 / 3000 1/min
 i (N₁:N₂) = 1:1

Benennung - Title

Radial Bohr und Fräskopf. zurückges
 Radial drill. and mill. head offset

name	date
Theiss	07.09.2012

Technische Änderungen vorbehalten!
 Subject to technical modifications!
 Nr.
80.6040KRLB45R
 File: D-EWS-125271-.idw

