

Spannzange / collet ER32 DIN6499  
 Spannungsbereich / clamping range: 2,0 - 20,0

Gewindebohrzange / tapping collet  
 ET-1-32 M5-M12

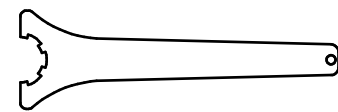

Spannzangenschlüssel  
 Clamping wrench  
 232

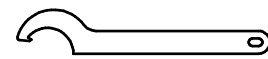

Hakenschlüssel  
 mit Nase  
 Hook wrench with  
 nose end  
 DIN1810 A 45x50

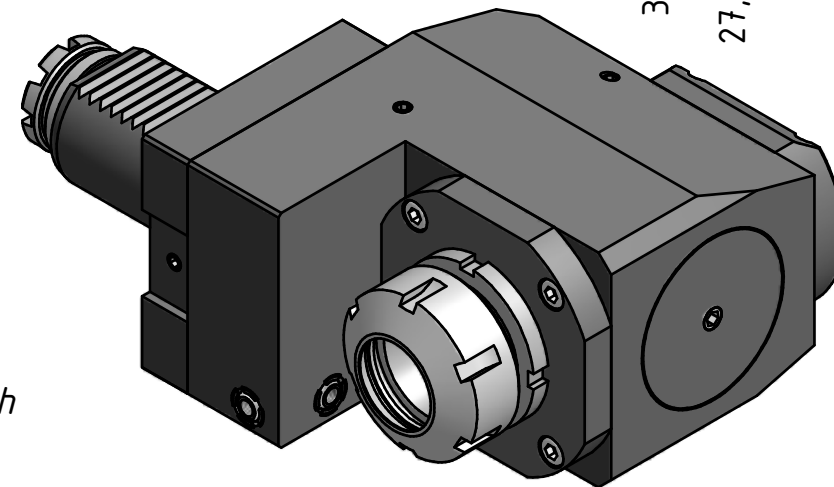

Copyright **EWS Tool Technologies**  
 Weitergabe und Vervielfältigung dieser Unterlage,  
 Verwertung und Mitteilung ihres Inhalts nicht  
 gestattet, soweit nicht ausdrücklich zugestanden.  
 Zuwiderhandlungen verpflichten zu Schadenersatz.

Bemerkung - Note

Technische Daten - technical data

Benennung - Title

M<sub>1</sub> / M<sub>2</sub> = 50 / 50 Nm  
 n<sub>1</sub> / n<sub>2</sub> = 6000 / 6000 1/min  
 i (N<sub>1</sub>:N<sub>2</sub>) = 1:1

Radial Bohr und Fräskopf. zurückges  
 Radial drill. and mill. head offset

	name	date
drawing	Theiss	26.06.2015

**EWS** Weigle GmbH & Co. KG  
 Maybachstr. 1  
 D-73066 UHINGEN  
 Tel. +49(0)7161/93040-10  
 Tool Technologies

Technische Änderungen vorbehalten! Subject to technical modifications!	
Nr.	<b>80.4032TOEML</b>
File:	D-EWS-182152-idw
Blatt - page 1 (1)	

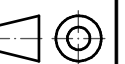

DIN A3