

Pendelbereich / pendulum area:

Ausgleich radial ± 1 mm / radial compensation ± 1 mm

Winkelausgleich $\pm 1^\circ$ / angle compensation $\pm 1^\circ$

Spannzange / collet ER32 DIN6499

Spannbereich / clamping range: 2,0 - 20,0

Gewindebohrzange / tapping collet

ET-1-32 M5-M12

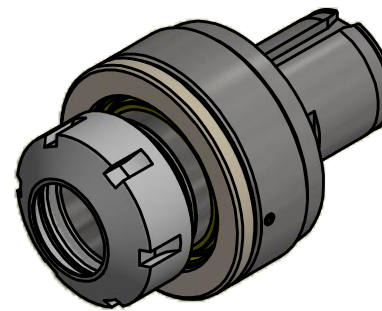

Copyright **EWS Tool Technologies**
 Weitergabe und Vervielfaeltigung dieser Unterlage,
 Verwertung und Mitteilung ihres Inhalts nicht
 gestattet, soweit nicht ausdrecklich zugestanden.
 Zuwiderhandlungen verpflichten zu Schadenersatz.

Bemerkung - Note
 max. Kühlmitteldruck = 10 bar
 max. coolant pressure = 10 bar

Technische Daten - technical data
 Weight = 1.186 [kg]

Benennung - Title
 Pendelhalter
 Floating holder

EWS Tool Technologies
 EWS Weigle GmbH & Co. KG
 Maybachstr. 1
 D-73066 UHINGEN
 www.ews-tools.de

Nr. - No.
 PH31.V432L63

Technische Aenderungen vorbehalten!
 Subject to technical modifications!
 IDENT: DEWS051135

REVISIONS
 REV: -/B
 MNR.
 S03340

