

Schlüssel für Ausrichtung  
im Lieferumfang enthalten.  
*Wrench for adjustment  
included in delivery*  
**AZS-LT2000**

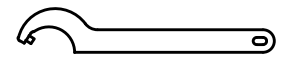
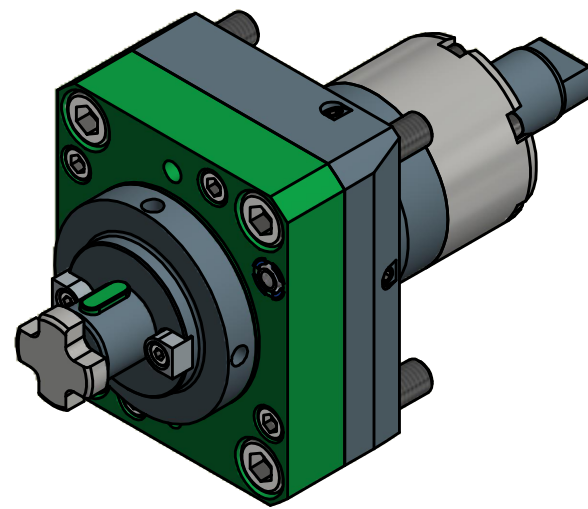

Hakenschlüssel  
mit Zapfen  
*Hook wrench  
with fixed pin*  
**DIN1810 B 58x62**

Copyright **EWS Tool Technologies**  
Weitergabe und Vervielfältigung dieser Unterlage,  
Verwertung und Mitteilung ihres Inhalts nicht  
gestattet, soweit nicht ausdrücklich zugestanden.  
Zu widerhandlungen verpflichten zu Schadenersatz.

Bemerkung - Note  
mit Kegelrollenlager  
*with taper roller bearing(s)*

Technische Daten - technical data  
*Weight* = 4.247 [kg]  
*Torque max. (M1/M2)* = 32 / 32 [Nm]  
*Speed max. (n1/n2)* = 6000 / 6000 [1/min]  
*Gear ratio (i)=n1:n2* = 1:1

Benennung - Title  
**Axial Fräskopf**  
*Axial milling head*

**EWS** Tool Technologies  
EWS Weigle GmbH & Co. KG  
Maybachstr. 1  
D-73066 Uhingen  
www.ews-tools.de

Technische Änderungen vorbehalten!  
*Subject to technical modifications!*  
IDENT: DEWS119113  
REV: -/A  
MNR.

QR

**QR**

Nr. - No. **42.55.422KRLT2000V16** 158493