

Doppelverzahnung Lizenz Traub  
double tooth system licence Traub

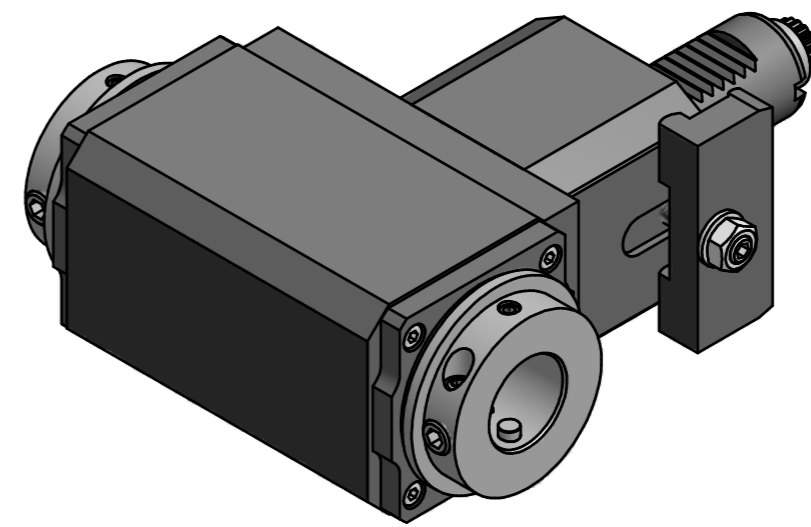

Copyright **EWS Tool Technologies**  
Weitergabe und Vervielfältigung dieser Unterlage,  
Verwertung und Mitteilung ihres Inhalts nicht  
gestattet, soweit nicht ausdrücklich zugestanden.  
Zuwerhandlungen verpflichten zu Schadenersatz.

Innen- und Aussenkuehlung / Inside and outside coolant supply  
Kein Trockenlauf / No dry run  
Kuehlmittelefiltrierung-50 $\mu$  / coolant filtration-50 $\mu$

Bemerkung - Note  
Nicht ohne Kuehlmitel betreiben!  
Not for use without coolant-fluid!

Technische Daten - technical data  
Weight = 6.643 [kg]  
Torque max. (M1/M2) = 50 / 50 each Sp. [Nm]  
Speed max. (n1/n2) = 8000 / 8000 [1/min]  
Gear ratio (i)=n1:n2 = 1:1  
Pressure (pmax) = 25 [bar]

Benennung - Title  
**Radial Bohr und Fräskopf**  
*Radial drilling and milling head*

**EWS** Tool Technologies  
EWS Weigle GmbH & Co. KG  
Maybachstr. 1  
D-73066 Uhlringen  
www.ews-tool.de  
Nr. - No.  
**60.30V3DE365RLIKOT13**

Technische Aenderungen vorbehalten!  
Subject to technical modifications!  
IDENT: D-EWS-164188

REV: B/-  
MNR.

131036

