

Spannzange / Collet ER16 DIN6499
 Spannungsbereich / Clamping range: 1,0 - 10,0

Gewindebohrzange / Tapping Collet
 ET-1-16 M1-M6

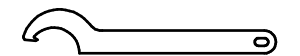
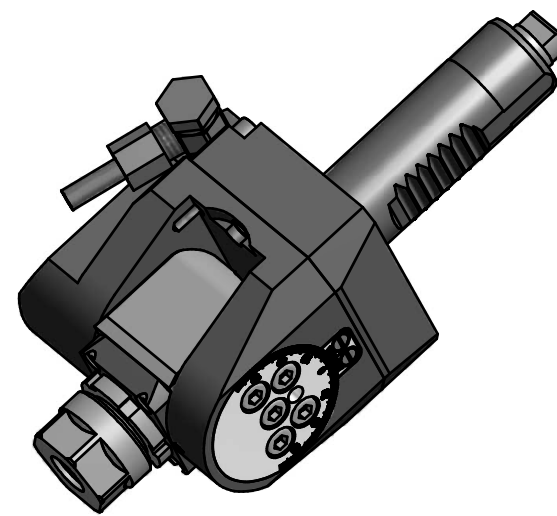

Hakenschlüssel
 mit Nase
 Hook wrench with
 nose end
 DIN1810 A 30x32

Copyright **EWS Tool Technologies**
 Weitergabe und Vervielfältigung dieser Unterlage,
 Verwertung und Mitteilung ihres Inhalts nicht
 gestattet, soweit nicht ausdrücklich zugestanden.
 Zuwiderhandlungen verpflichten zu Schadenersatz.

Bemerkung - Note

Technische Daten - technical data

Benennung - Title

M1 / M2 = 16 / 8 Nm
 n1 / n2 = 6000 / 12000 1/min
 i (N1:N2) = 1:2

Schwenkkopf
Swivel head

name	date
drawing	11.08.2006

Technische Änderungen vorbehalten!
 Subject to technical modifications!

EWS Weigele GmbH & Co. KG
 Maybachstr. 1
 D-73066 UHINGEN
 Tel. +49(0)7161/93040-10

Nr.
63.2516DECO1311

DIN A3

File: 63.2516DECO1311_OUT.idw

Blatt - page 1 (1)