

Trifix Anzugsdrehmoment 25 Nm  
 Trifix clamping torque 25 Nm

Schwenkbereich ±105°  
 Swivel area ±105°

Spannzange / Collet ER16 DIN6499  
 Spannungsbereich / Clamping range: 1,0 - 10,0

Gewindebohrzange / Tapping Collet  
 ET-1-16 M1-M6

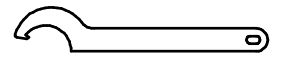
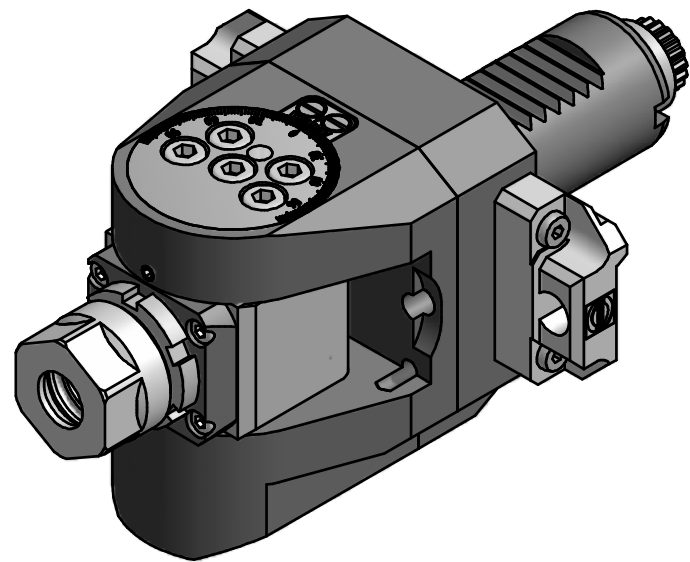

Hakenschlüssel  
 mit Nase  
 Hook wrench with  
 nose end  
 DIN1810 A 30x32

Copyright **EWS Tool Technologies**  
 Weitergabe und Vervielfältigung dieser Unterlage,  
 Verwertung und Mitteilung ihres Inhalts nicht  
 gestattet, soweit nicht ausdrücklich zugestanden.  
 Zuwiderhandlungen verpflichten zu Schadenersatz.

Bemerkung - Note  
 Nachbarplatz kann eventl. entfallen.  
 Neighbouring position may be lost.

Technische Daten - technical data  
 M1 / M2 = 16 / 8 Nm  
 n1 / n2 = 6000 / 12000 1/min  
 i (N1:N2) = 1:2

Benennung - Title  
**Schwenkkopf**  
**Swivel head**

name	date
Theiss	07.02.2012

**EWS** Weigele GmbH & Co. KG  
 Maybachstr. 1  
 D-73066 Uhlingen  
 Tel. +49(0)7161/93040-10  
 Tool Technologies

Technische Änderungen vorbehalten!  
 Subject to technical modifications!

Nr.  
**63.3016CTXI1TF**

MNR: 158200 IDENT: D-EWS-115401 - Blatt - page 1 (1)

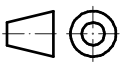

DIN A3