

Spannzange / collet ER40 DIN6499  
 Spannungsbereich / clamping range: 3,0 - 26,0  
 Gewindebohrzange / tapping collet  
 ET-1-40 M6-M16

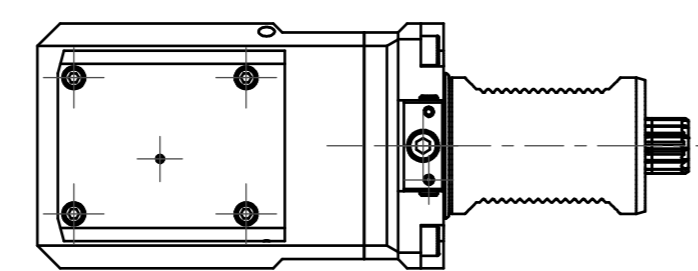

Doppelverzahnung Lizenz Traub  
 double tooth system licence Traub

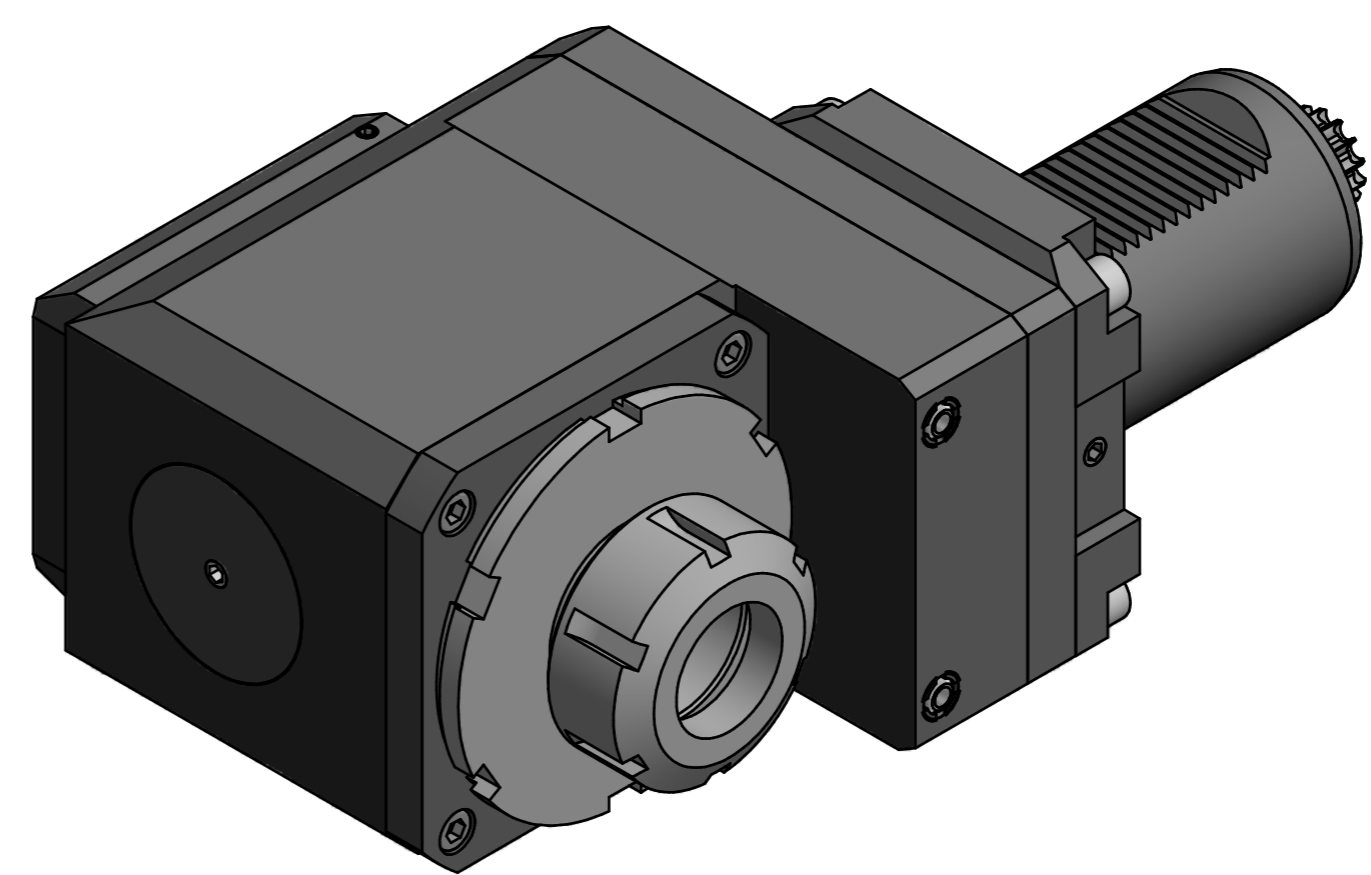

Hakenschlüssel  
 mit Nase  
 Hook wrench with  
 nose end  
 DIN1810 A 95x100  
 Spannzangenschlüssel  
 Clamping wrench  
 240

Copyright EWS Tool Technologies  
 Weitergabe und Vervielfältigung dieser Unterlage,  
 Verwertung und Mitteilung ihres Inhalts nicht  
 gestattet, soweit nicht ausdrücklich zugestanden.  
 Zuwiderhandlungen verpflichten zu Schadenersatz.

Bezeichnung - Note  
 mit Kegelrollenlager  
 with taper roller bearing(s)

Technische Daten - technical data  
 Weight = 18.737 [kg]  
 Torque max. (M1/M2) = 53 / 160 [Nm]  
 Speed max. (n1/n2) = 3000 / 1000 [1/min]  
 Gear ratio (i)=n1:n2 = 3:1

Benennung - Title  
 Radial Bohr und Fräskopf. zurückges  
 Radial drill. and mill. head offset

**EWS** Tool Technologies  
 EWS Weigle GmbH & Co. KG  
 Maybachstr. 1  
 D-73066 Ulm/ingen  
 www.ews-tools.de  
 Nr. - No.  
 80.6040KR5482RLI3

Technische Änderungen vorbehalten!  
 Subject to technical modifications!  
 IDENT: D-EWS-124214  
 REV: -/-  
 MNR.  
 159434

