

min 62
max 65,5

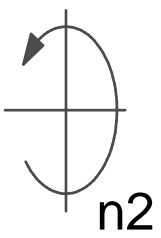

SW30
Ø34

Spannzange / collet ER20 DIN6499
Spannbereich / clamping range: 1,0 - 13,0

Gewindebohrzange / tapping collet
ET-1-20 M2-M6

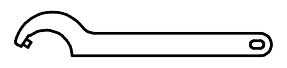
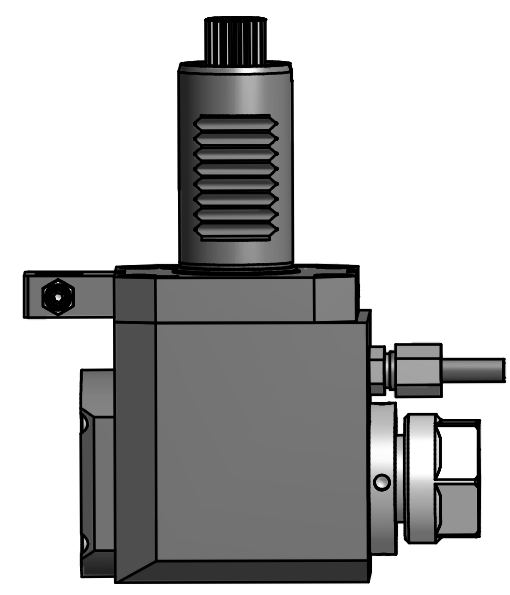

Hakenschlüssel
mit Zapfen
Hook wrench
with fixed pin
DIN1810 B 40x42

Copyright **EWS Tool Technologies**
Weitergabe und Vervielfaeltigung dieser Unterlage,
Verwertung und Mitteilung ihres Inhalts nicht
gestattet, soweit nicht ausdrecklich zugestanden.
Zuwiderhandlungen verpflichten zu Schadenersatz.

| | | | | | | |
|------------------|---|-------------------|------|--|--|--------------------|
| Bemerkung - Note | Technische Daten - technical data | Benennung - Title | name | date | Technische Aenderungen vorbehalten! Subject to technical modifications! | |
| | M1 / M2= 20 /40 Nm n1 / n2 = 6000 /3000 1/min i (N1:N2) = 2:1 | | | | | |
| | | | | EWS Weigete GmbH & Co. KG Maybachstr. 1 D-73066 Uhingen Tel. +49(0)7161/93040-100 | MNR: 127067 IDENT: D-EWS-009522 - | Blatt - page 1 (1) |