

Capto C4-Aufnahme  
Capto C4-Adaptor

Clamping torque: 50Nm

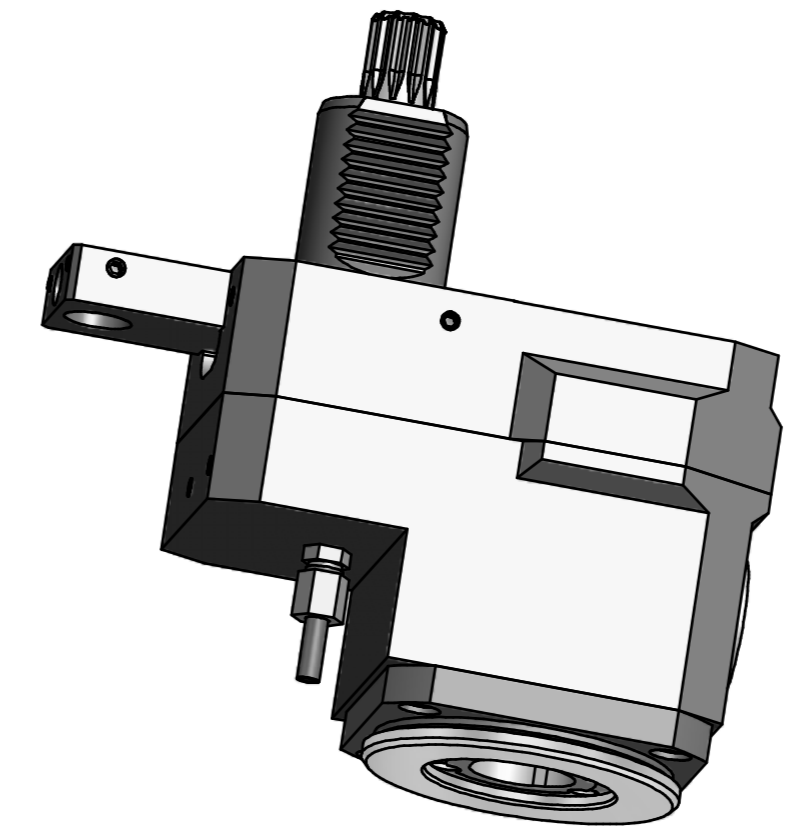
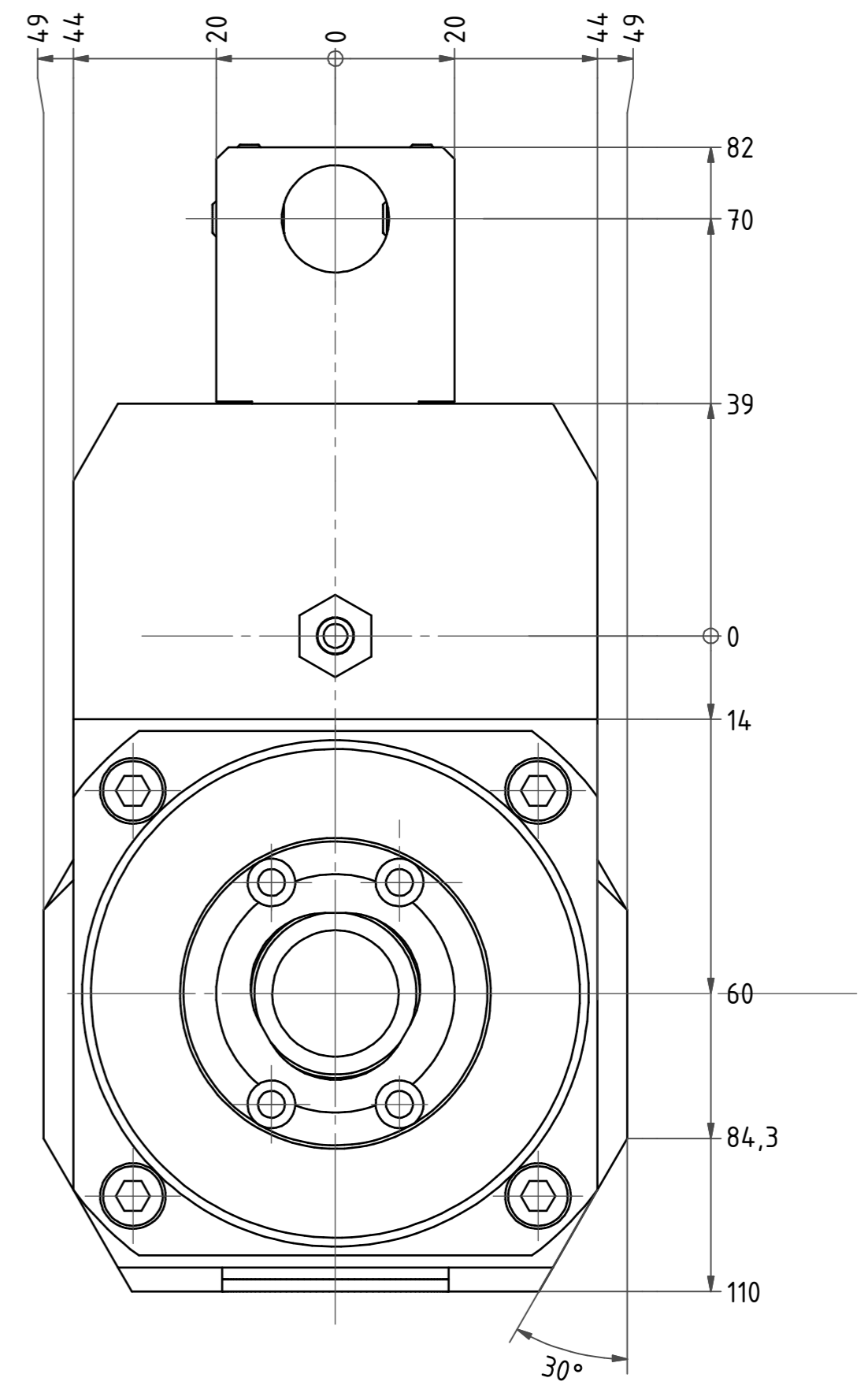
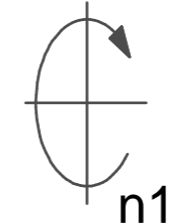

Copyright **EWS Tool Technologies**  
Weitergabe und Vervielfältigung dieser Unterlage,  
Verwertung und Mitteilung ihres Inhalts nicht  
gestattet, soweit nicht ausdrücklich zugestanden.  
Zuwendungen verpflichten zu Schadenersatz.

Bemerkung - Note	Technische Daten - technical data		Benennung - Title	Technische Änderungen vorbehalten! Subject to technical modifications!	
	M1 / M2 = 40 / 120 Nm	M1 / M2 = 40 / 120 Nm		name	date
	n1 / n2 = 6000 / 2000 1/min	n1 / n2 = 6000 / 2000 1/min	drawing	Schmid	12.02.2007
	i (N1:N2) = 3:1	i (N1:N2) = 3:1	<b>EWS</b> Werkzeug GmbH & Co. KG Maybachstr. 1 D-73066 Ulm/lingen Tel. +49(0)7161/93040-100		DIN A2