

Einstellung der Federkraft  
adjustment of the spring force

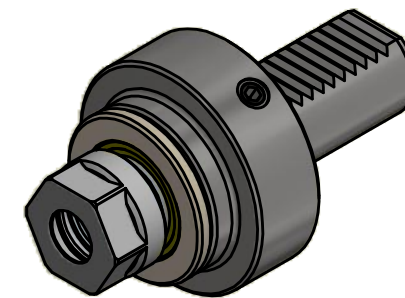
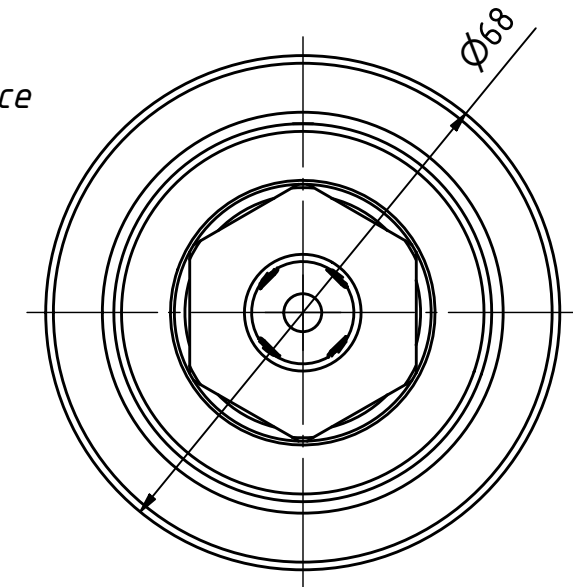

Pendelbereich / pendulum area:

Ausgleich radial  $\pm 1$  mm / radial compensation  $\pm 1$  mm

Winkelausgleich  $\pm 1^\circ$  / angle compensation  $\pm 1^\circ$

Spannzange / collet ER20 DIN6499

Spannbereich / clamping range: 1,0 - 13,0

Copyright **EWS Tool Technologies**

Weitergabe und Vervielfältigung dieser Unterlage,  
Verwertung und Mitteilung ihres Inhalts nicht  
gestattet, soweit nicht ausdrücklich zugestanden.  
Zu widerhandlungen verpflichten zu Schadenersatz.

Bemerkung - Note

max. Kühlmitteldruck = 10 bar  
max. coolant pressure = 10 bar

Technische Daten - technical data

Weight = 0.452 [kg]

Benennung - Title

Pendelhalter  
Floating holder

**EWS**  
Tool Technologies

EWS Weigle GmbH & Co. KG  
Maybachstr. 1  
D-73066 Uhingen  
www.ews-tools.de

Technische Änderungen vorbehalten!  
Subject to technical modifications!

IDENT: DEWS116278



REV: -/C

Nr. - No.

PH31.3020-VDI

MNR.

S01840

QR