

max. Fraeserdurchmesser 80mm
max. saw milling diameter 80mm

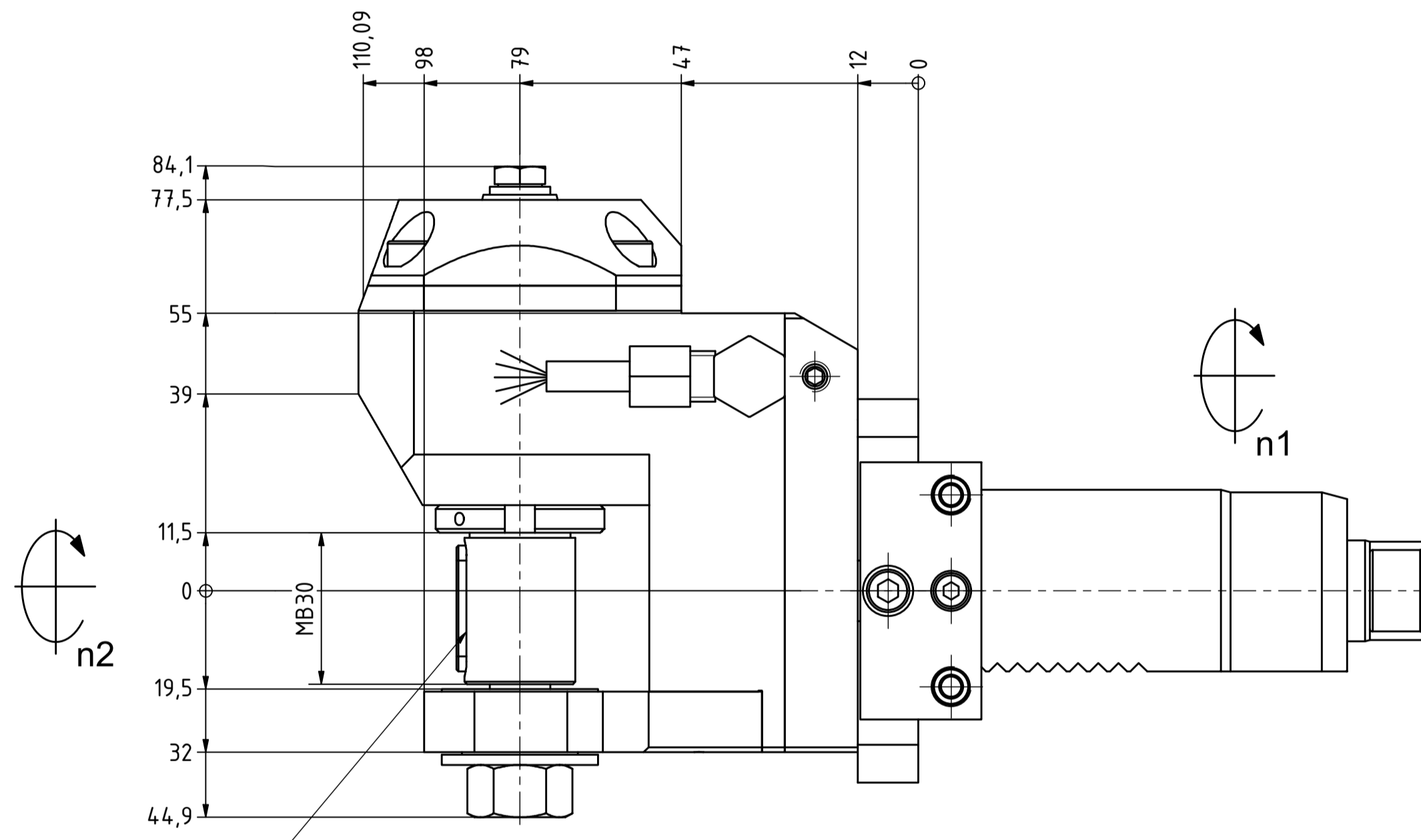

Fraeserwelle austauschbar
Spindle removable

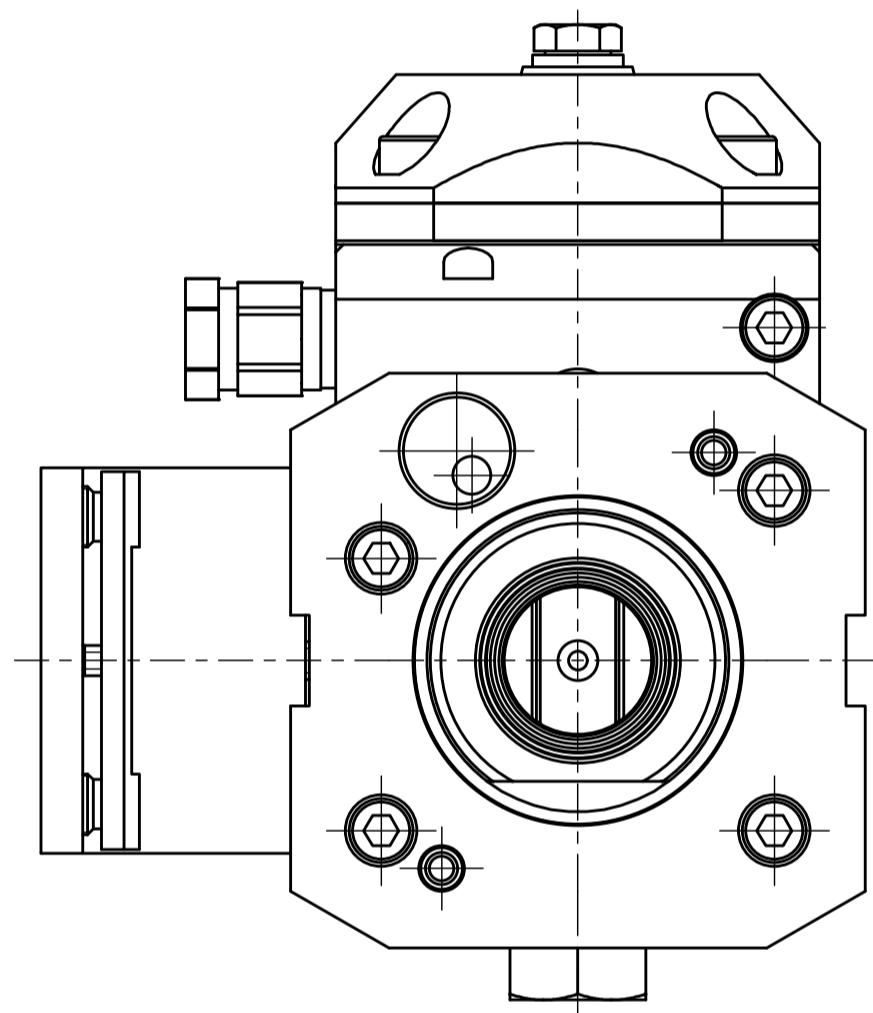
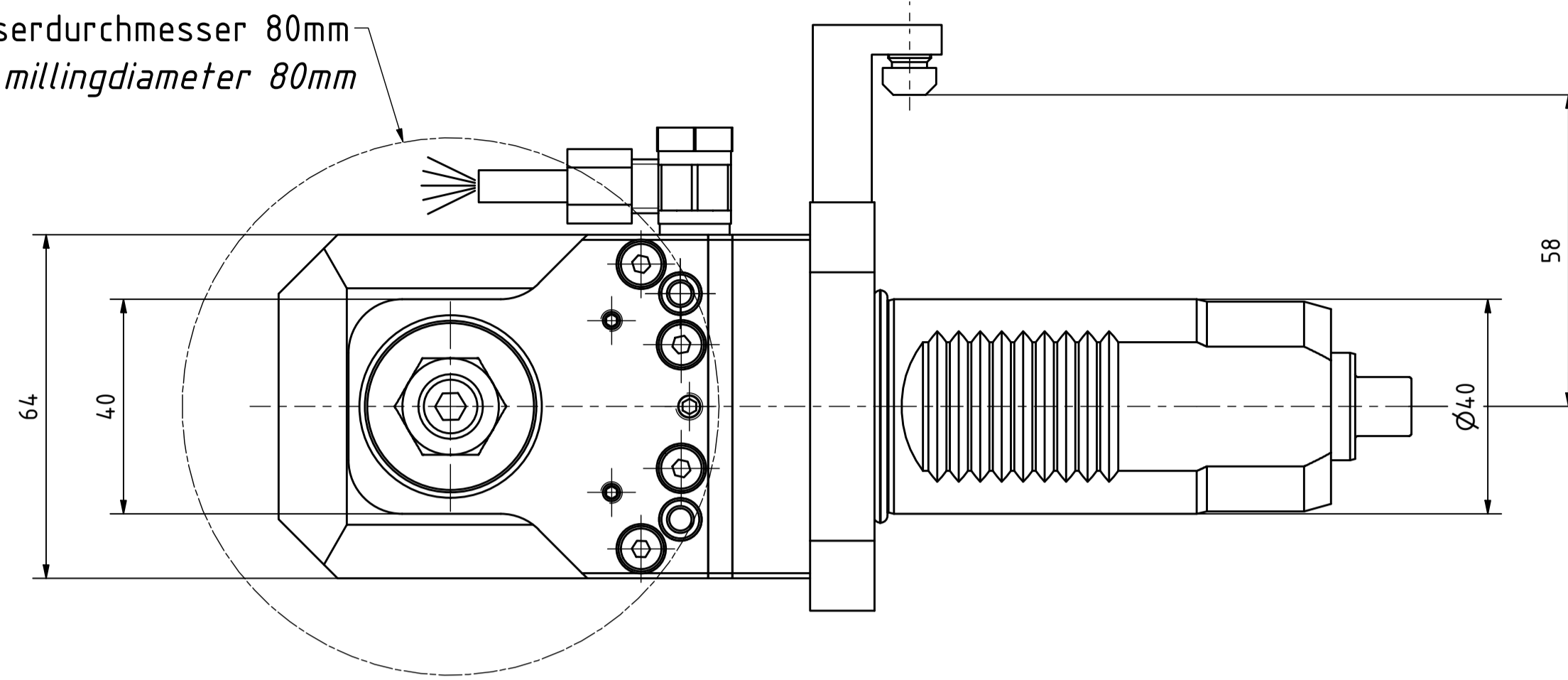
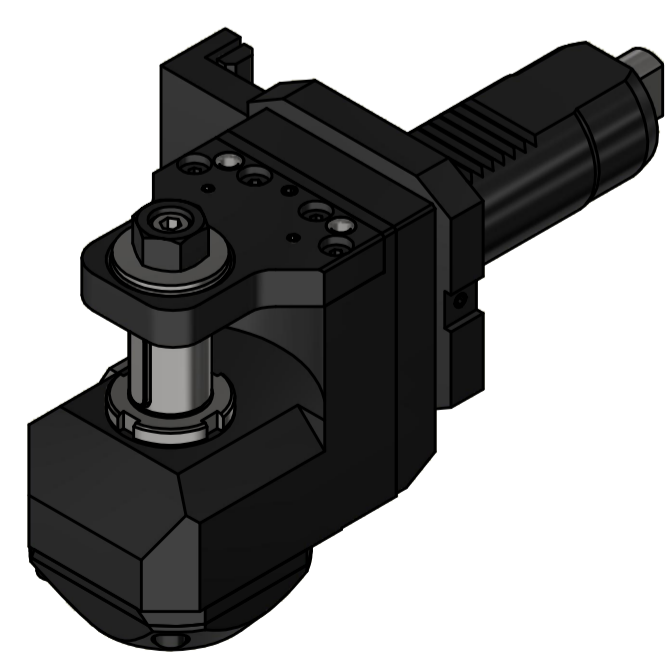
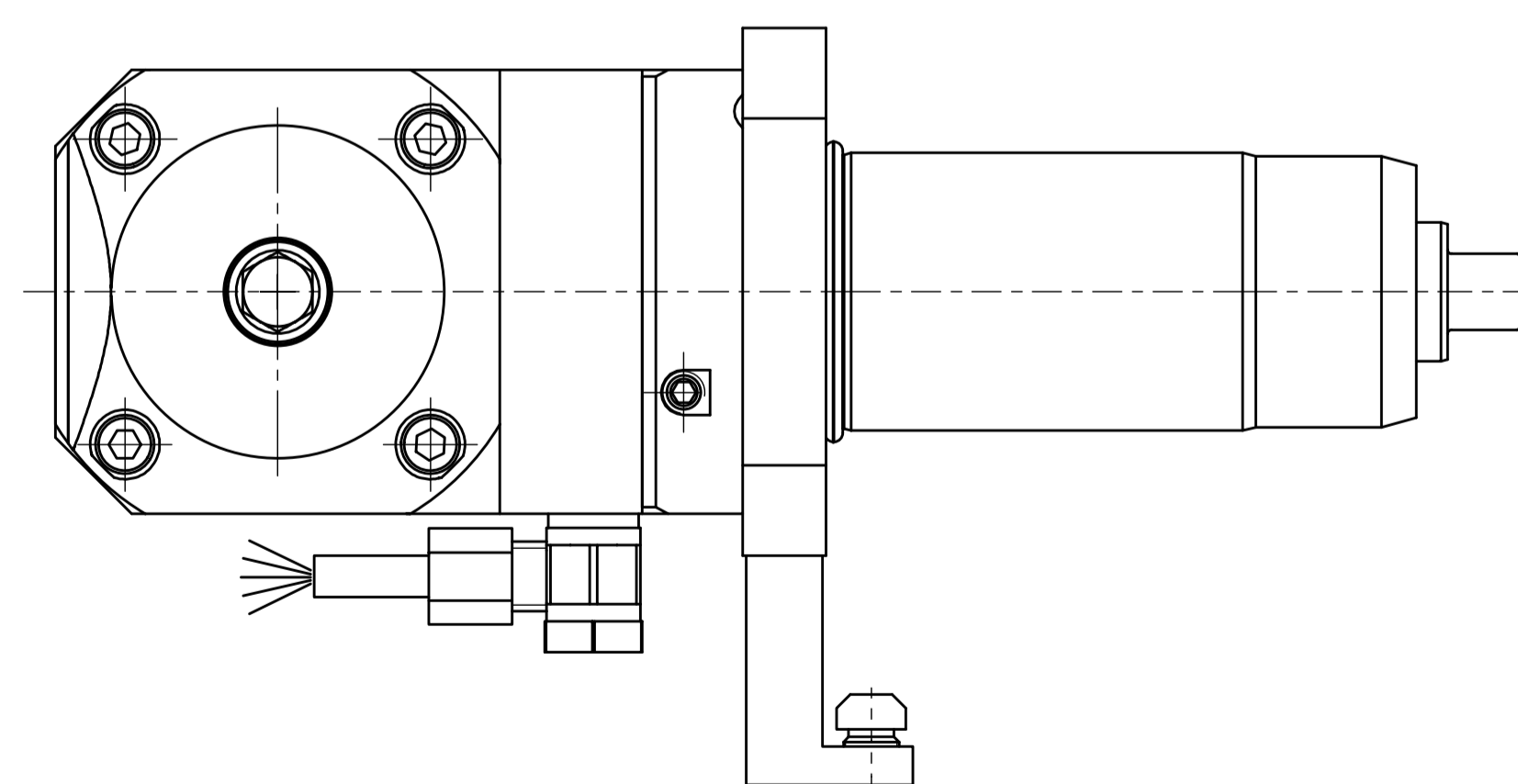
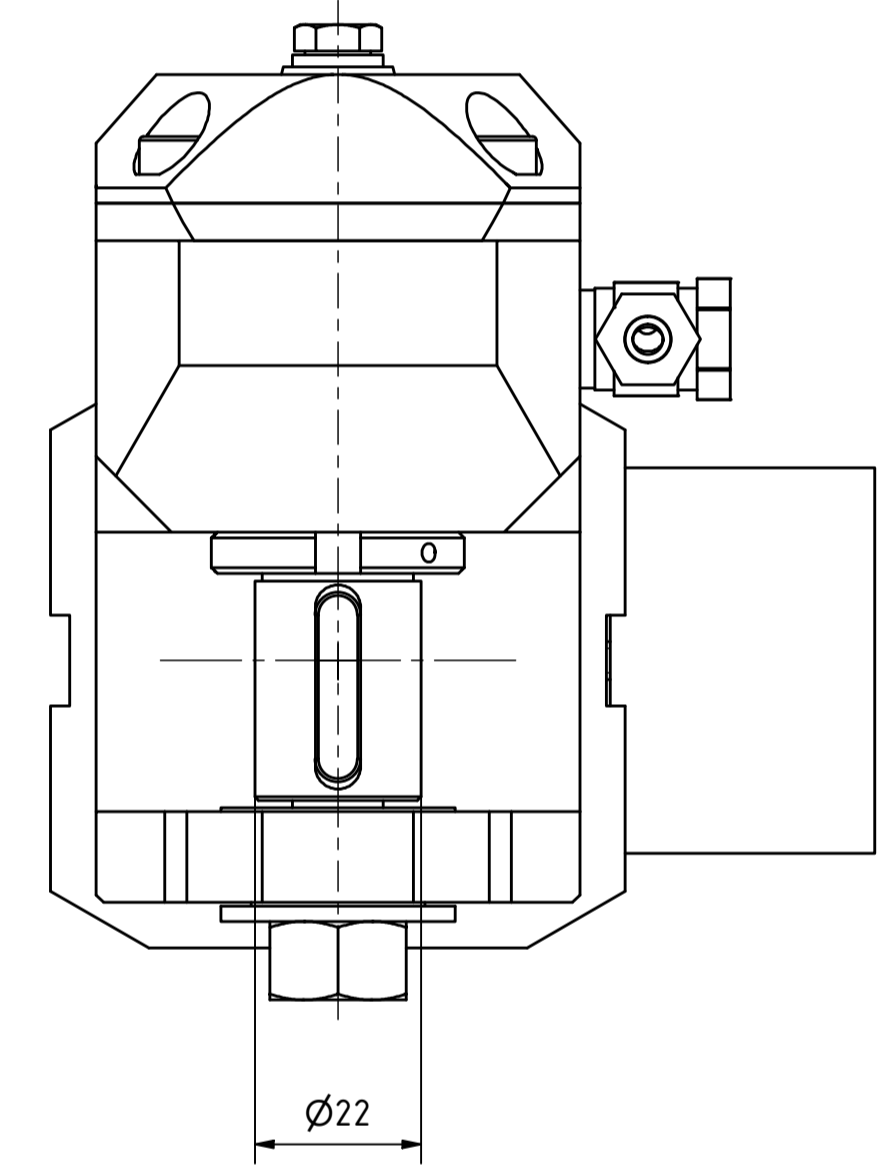

Bemerkung - Note

Technische Daten - technical data
Weight = 4.592 [kg]
Torque max. (M1/M2) = 20 / 60 [Nm]
Speed max. (n1/n2) = 6000 / 2000 [1/min]
Gear ratio (i)=n1:n2 = 3:1

Benennung - Title

Scheibenfräserkopf
Radial saw milling head

EWS Tool Technologies
EWS Werkzeug GmbH & Co. KG
Hauptstr. 1
64700 Kelkheim
www.ews-tool.de

Technische Änderungen vorbehalten!
Subject to technical modifications!
IDENT: D-EWS-121760

REV. -/A

64.4022VL313-BG30

160009

QR

Copyright EWS Tool Technologies
Weitergabe und Vervielfältigung dieser Unterlage,
Verwertung und Mitteilung ihres Inhalts nicht
gestattet, soweit nicht ausdrücklich zugestanden.
Zu widerhandlungen verpflichten zu Schadenersatz.