

Anlagefläche
contact surface

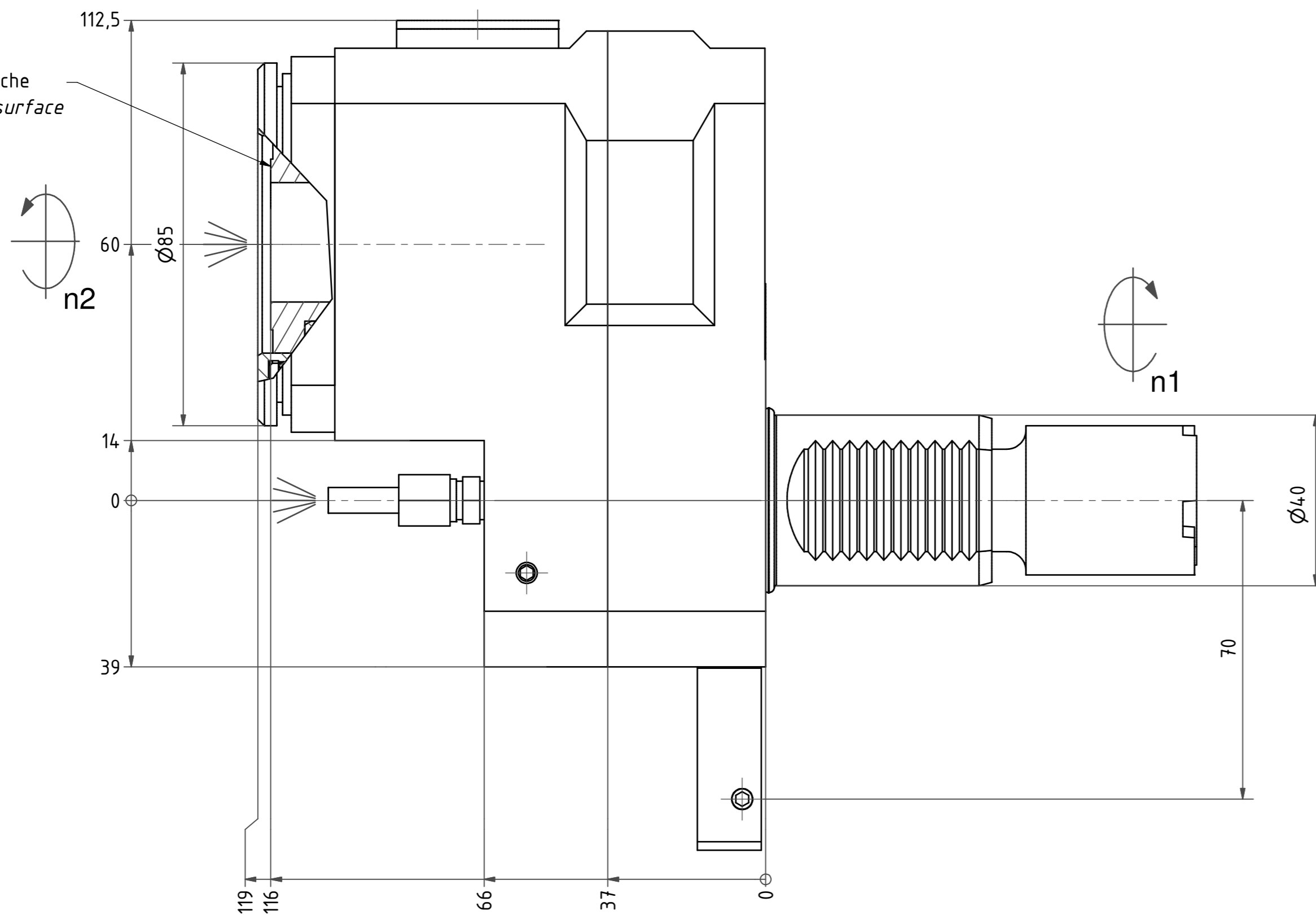

Clamping torque 50 Nm

Capto C4-Aufnahme
Capto C4-Adaptor

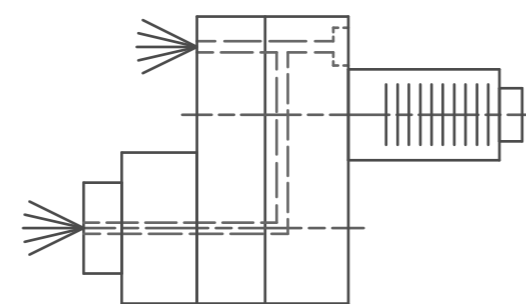
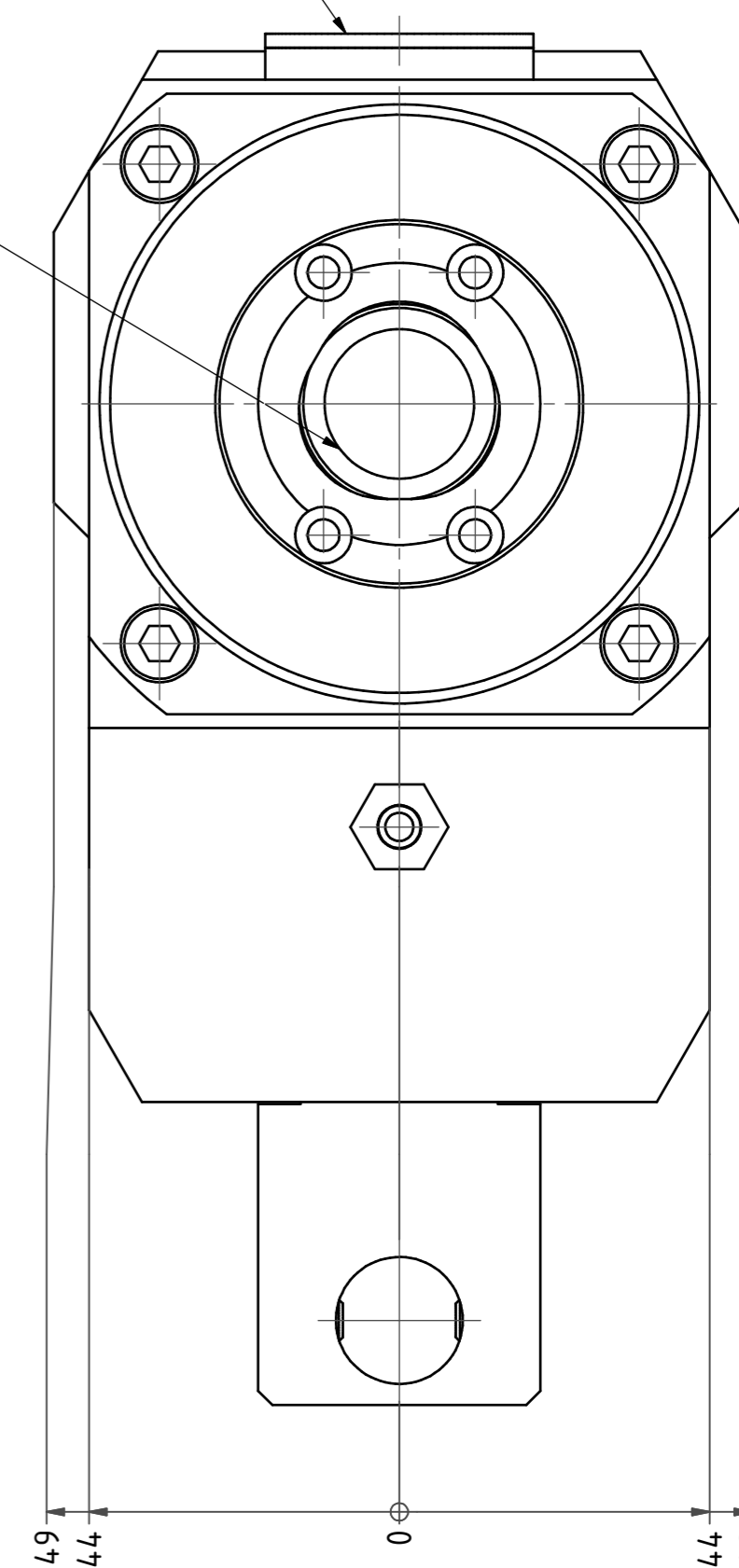

Innen- und Aussenkuehlung / Inside and outside coolant supply
Kein Trockenlauf / No dry run
Kuehlmittelfiltrierung 50μ / coolant filtration 50μ

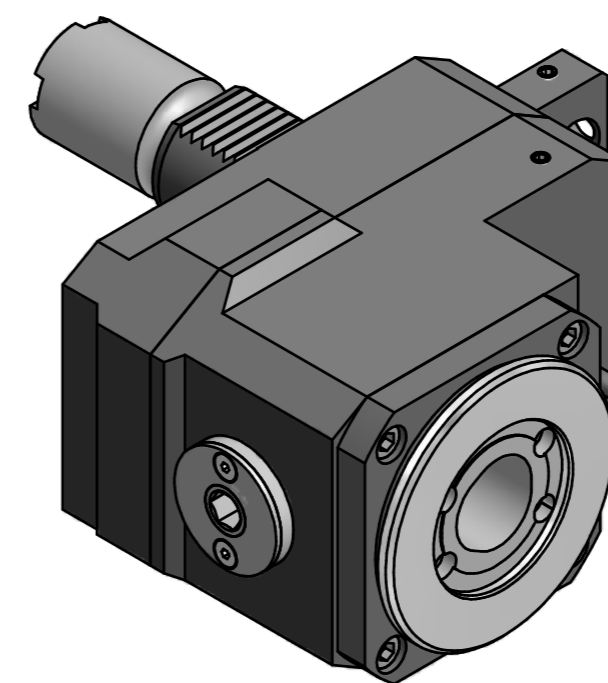

Bemerkung - Note
Nicht ohne Kuehlmittel betreiben!
Not for use without coolant-fluid!

Technische Daten - Technical data
 $M_1 / M_2 = 40 / 80 \text{ Nm}$
 $n_1 / n_2 = 6000 / 3000 \text{ 1/min}$
 $i (N_1:N_2) = 1,963:1$
 $P_{max} = 70 \text{ bar}$

Benennung - Title
Axial Bohr u. Fräskopf achsversetzt
Ax. drill. and mill. head offset

name	date	Technische Aenderungen vorbehalten! Subject to technical modifications!	
drawing Theiss	28.05.2014		
EWS Tool Technologies		Nr. 50.40C4LB25LIK12	
EWS Weigle GmbH & Co. KG Mühlbacher 1 D-73065 Ulmungen Tel. +49(0)716193040-100		MNR: 157589 IDENT: D-EWS-157050 - Blatt - page 1 (1)	

Copyright **EWS Tool Technologies**
Weitergabe und Vervielfaeltigung dieser Unterlage,
Verwertung und Mitteilung ihres Inhalts nicht
gestattet, soweit nicht ausdrecklich zugestanden.
Zuwaenderungen verpflichten zu Schadenersatz.