

Spannzange / Collet ER16 DIN6499  
Spannbereich / Clamping range: 1,0 - 10,0

Gewindebohrzange / Tapping Collet  
ET-1-16 M1-M6

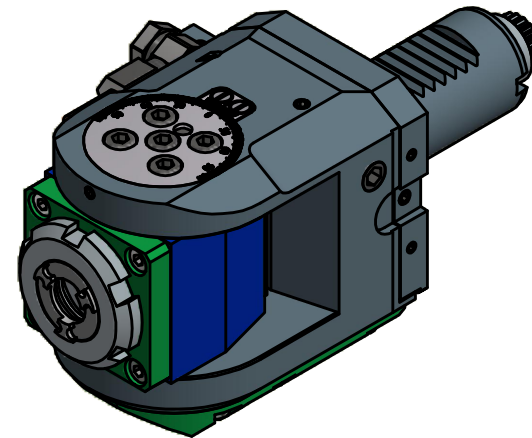

Spannzangenschlüssel für  
innenliegende Mutter  
Clamping wrench for  
internal collet  
216AX



Hakenschlüssel  
mit Nase  
Hook wrench with  
nose end  
DIN1810 A 40x42

Copyright **EWS Tool Technologies**  
Weitergabe und Vervielfältigung dieser Unterlage,  
Verwertung und Mitteilung ihres Inhalts nicht  
gestattet, soweit nicht ausdrücklich zugestanden.  
Zu widerhandlungen verpflichten zu Schadenersatz.

Bemerkung - Note

Technische Daten - technical data

Weight = 2.974 [kg]  
Torque max. (M1/M2) = 18 / 6 [Nm]  
Speed max. (n1/n2) = 6000 / 18000 [1/min]  
Gear ratio (i)=n1:n2 = 1:3

Benennung - Title

**Schwenkkopf**  
**Swivel head**

**EWS**  
Tool Technologies

EWS Weigle GmbH & Co. KG  
Maybachstr. 1  
D-73066 UHINGEN  
www.ews-tools.de

Technische Änderungen vorbehalten!  
Subject to technical modifications!

IDENT: D-EWS-077429

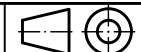

REV: -/-

Nr. - No.

63.3016CTXI13IM

MNR.

156405

**QR**