

Werkzeugaufnahme  
HSK50

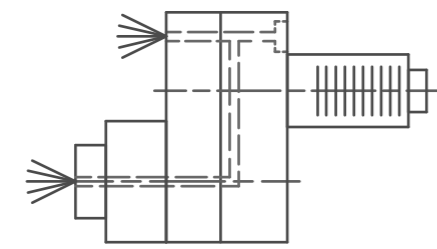
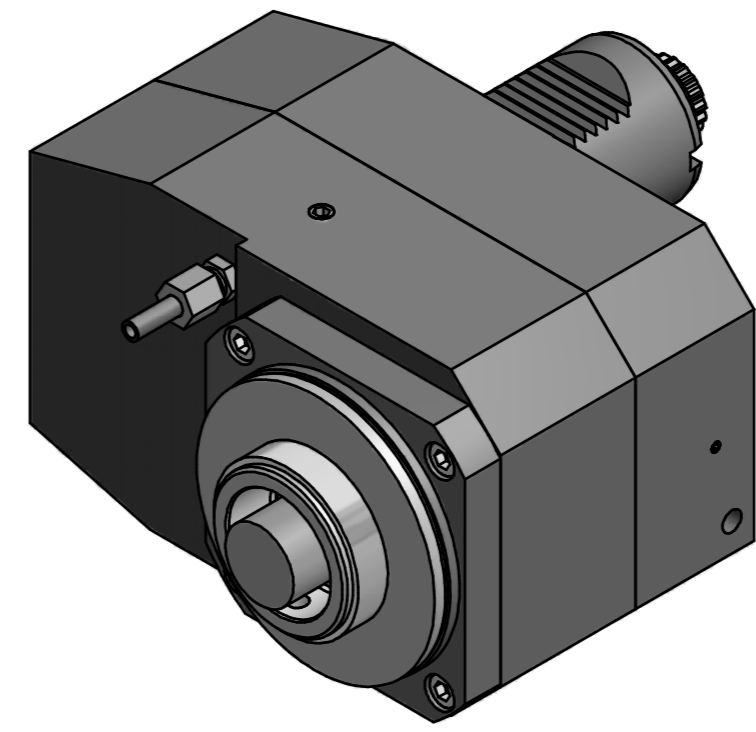
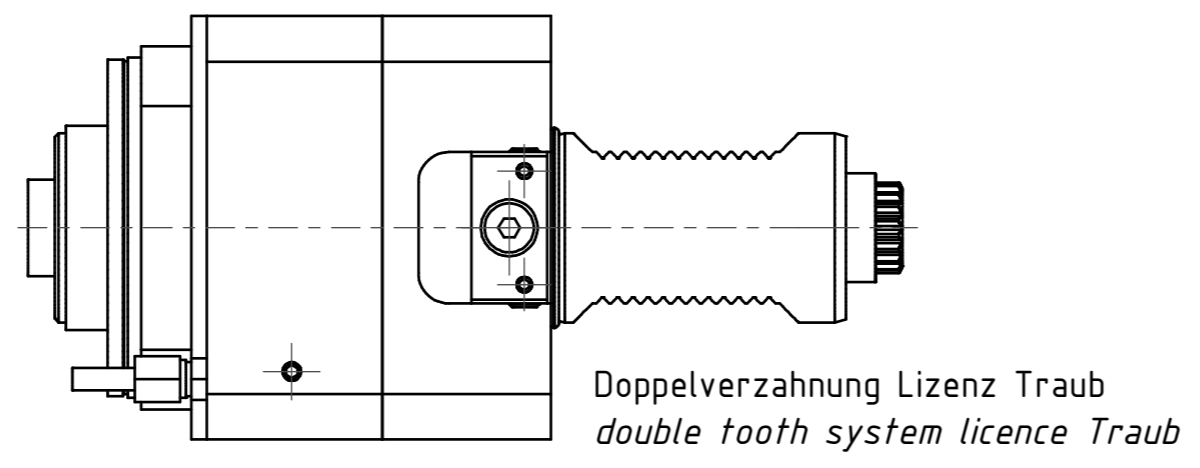
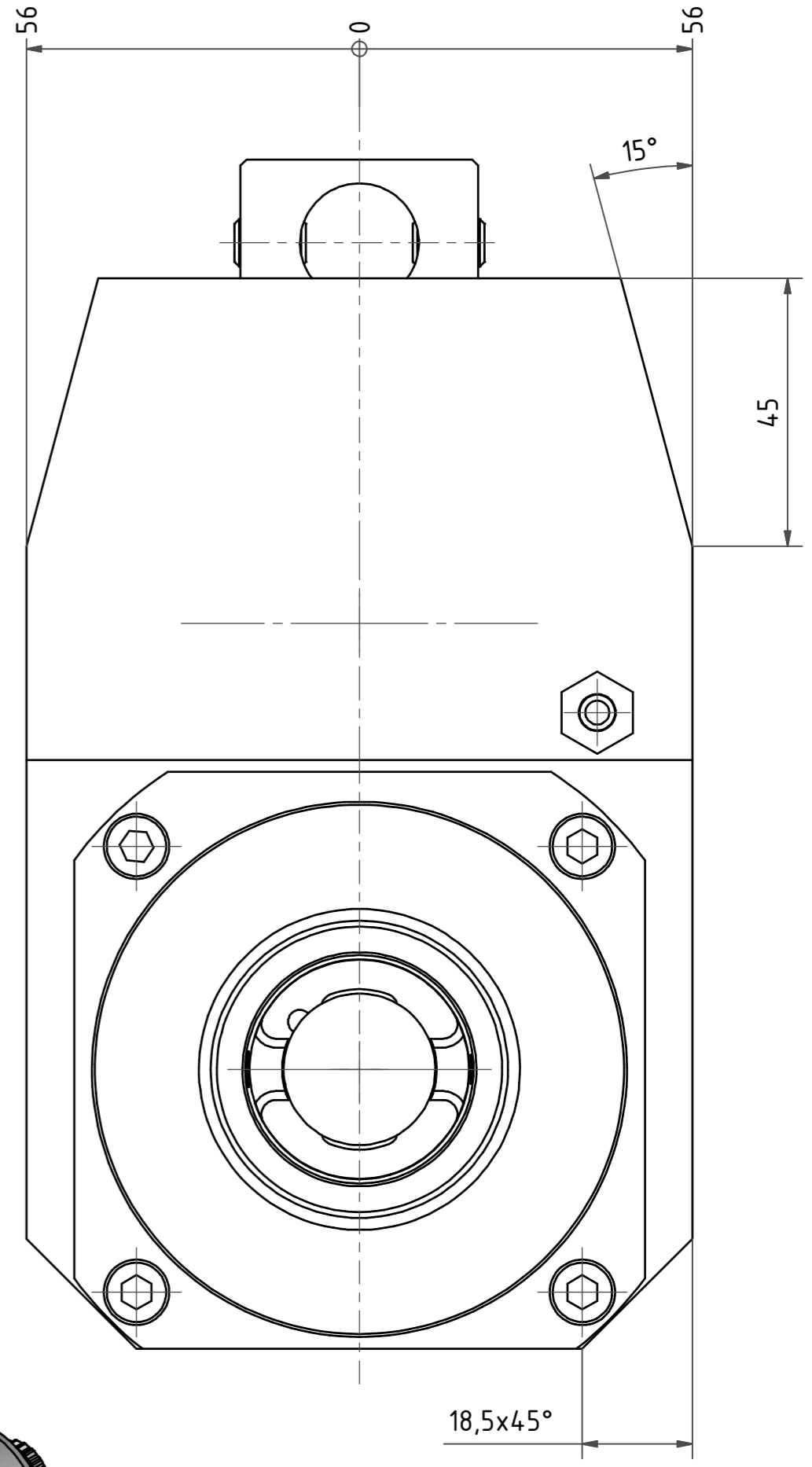

Innen- und Aussenkuehlung / Inside and outside coolant supply  
Kein Trockenlauf / No dry run  
Kuehlmittelfiltrierung=50µ / coolant filtration=50µ

Bemerkung - Note  
Nicht ohne Kuehlmittel betreiben!  
Not for use without coolant-fluid!

Technische Daten - Technical data  
M1 / M2 = 100 / 50 Nm  
n1 / n2 = 4000 / 8000 1/min  
i (N1:N2) = 1:2  
Pmax = 70 bar

Benennung - Title  
Axial Bohr u. Fräskopf achsversetzt  
Ax. drill. and mill. head offset

name	date	Technische Aenderungen vorbehalten! Subject to technical modifications!
drawing	Theiss	13.03.2012
EWS Tool Technologies		EWS Wiegels GmbH & Co. KG Maybachstr. 1 D-72076 Ehingen Tel. +49(0)7161.93040-100
Nr. 50.50HSK505480RLIK1		DIN A2
MNR: 158767	IDENT: D-EWS-117330 -	Blatt - page 1 (1)

Copyright EWS Tool Technologies  
Weitergabe und Vervielfaeltigung dieser Unterlage,  
Verwertung und Mitteilung ihres Inhalts nicht  
gestattet, soweit nicht ausdruercklich zugestanden.  
Zuwiderhandlungen verpflichten zu Schadenersatz.