

EWS- Varia V4

(1:2)

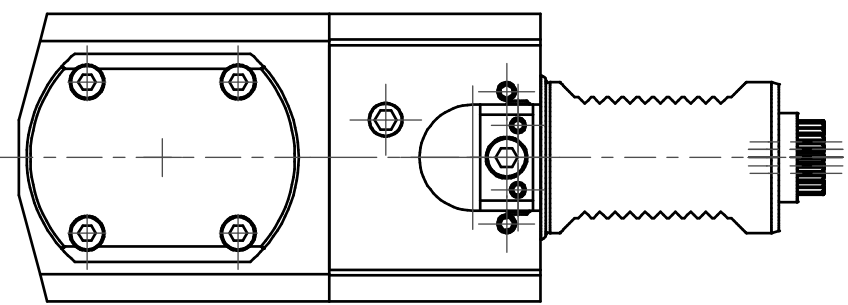

Doppelverzahnung Lizenz Traub  
double tooth system licence Traub

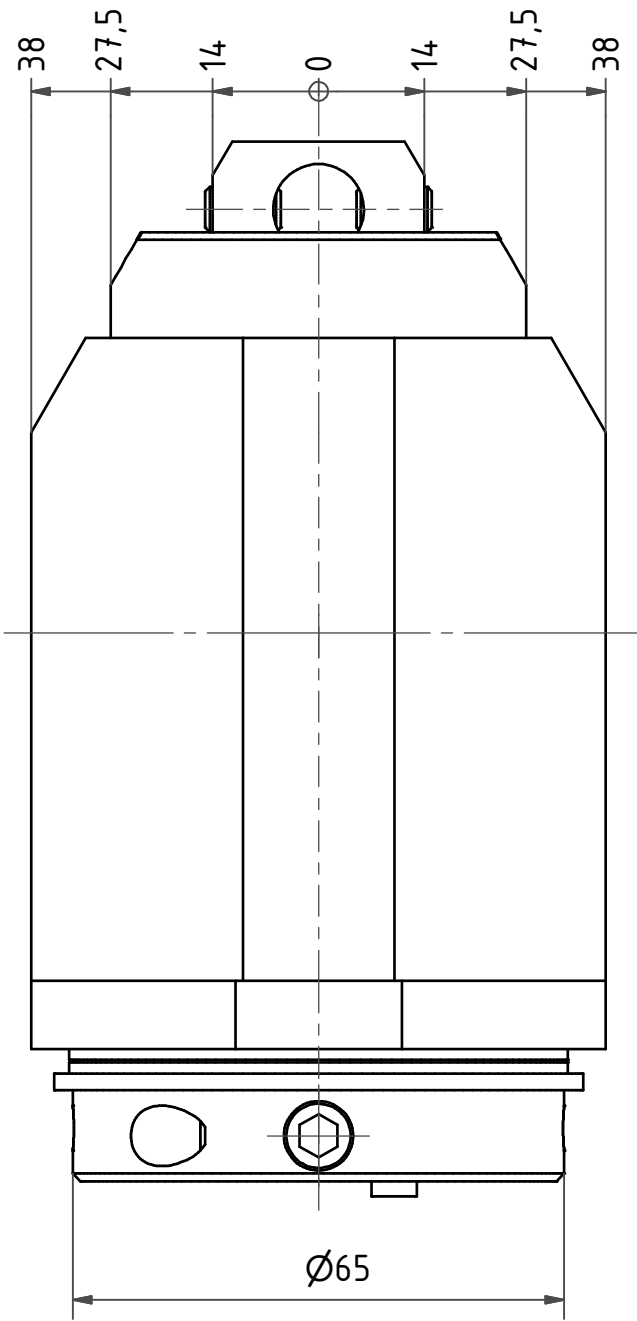
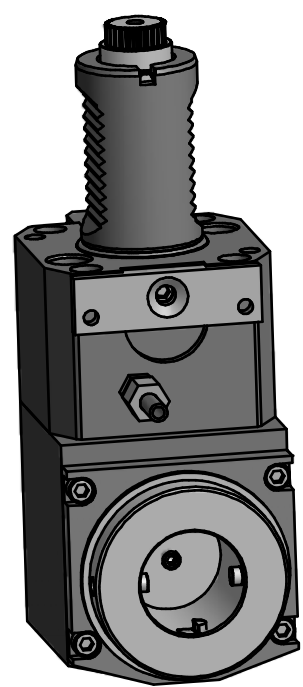
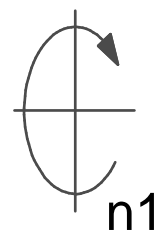

Copyright **EWS Tool Technologies**  
Weitergabe und Vervielfaeltigung dieser Unterlage,  
Verwertung und Mitteilung ihres Inhalts nicht  
gestattet, soweit nicht ausdrecklich zugestanden.  
Zuwoiderhandlungen verpflichten zu Schadenersatz.

Bemerkung - Note

Technische Daten - technical data  
M1 / M2= 50 / 50 Nm  
n1 / n2 = 6000 / 6000 1/min  
i (N1:N2) = 1:1

Benennung - Title

**Radial Bohr und Fräskopf**  
*Radial drilling and milling head*

name	date
drawing	09.03.2007

**EWS** Weigele GmbH & Co. KG  
Maybachstr. 1  
D-73066 UHINGEN  
Tel. +49(0)7161/93040-10

Technische Aenderungen vorbehalten!  
Subject to technical modifications!

Nr. **60.40V4CTXRL**

File: 60.40V4CTXRL\_OUT.idw Blatt - page 1 (1)

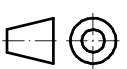

DIN A3