

Capto C4-Aufnahme
Capto C4-Adaptor

Clamping Torque 50 Nm

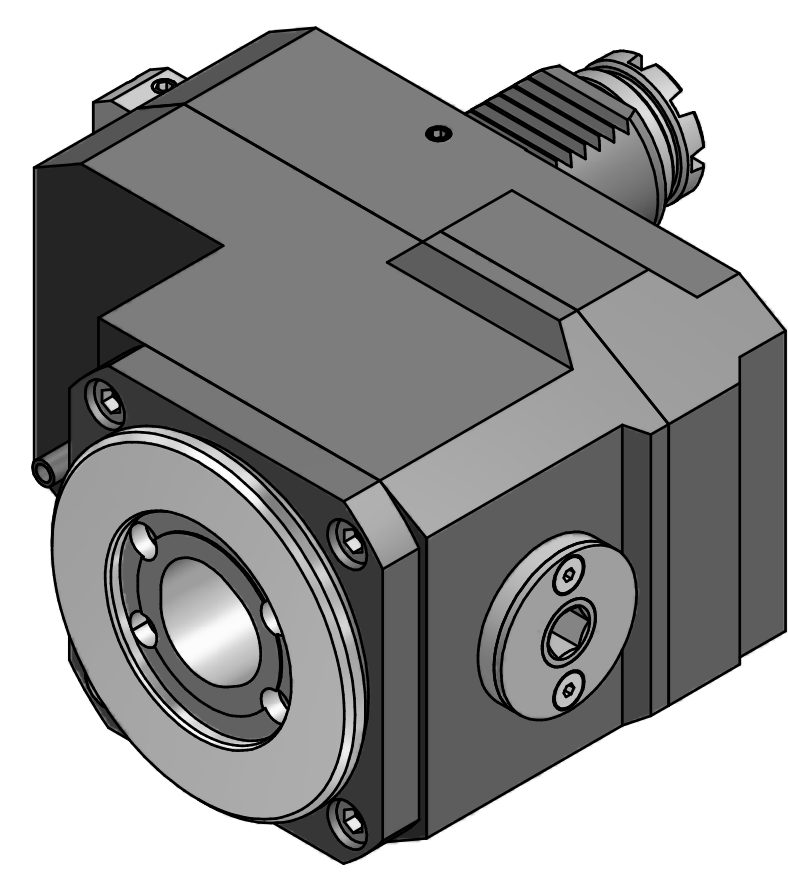

Copyright **EWS Tool Technologies**
Weitergabe und Vervielfältigung dieser Unterlage,
Verwertung und Mitteilung ihres Inhalts nicht
gestattet, soweit nicht ausdrücklich zugestanden.
Zuwendungen verpflichten zu Schadenersatz.

Bemerkung - Note	Technische Daten - technical data		Benennung - Title	name Theiss date 30.05.2014 Technische Änderungen vorbehalten! Subject to technical modifications! Nr. 50.40C4TOEMR12 File: D-EWS-157078-.idw	 DIN A2 Blatt - page 1 (1)
	M ₁ / M ₂ = 40 / 80 Nm n ₁ / n ₂ = 6000 / 3000 1/min i (N ₁ :N ₂) = 1.963:1				

