

Spannzange / collet ER40 DIN6499
Spannbereich / clamping range: 3,0 - 26,0

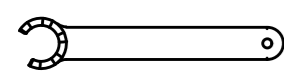

Spannzangenschlüssel für
innenliegende Mutter
Clamping wrench for
internal collet
240AX

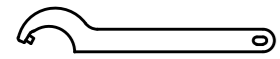

Hakenschlüssel
mit Zapfen
Hook wrench
with fixed pin
DIN1810 B 80x90

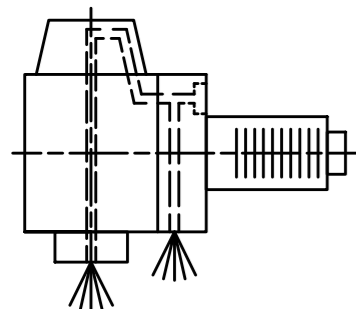
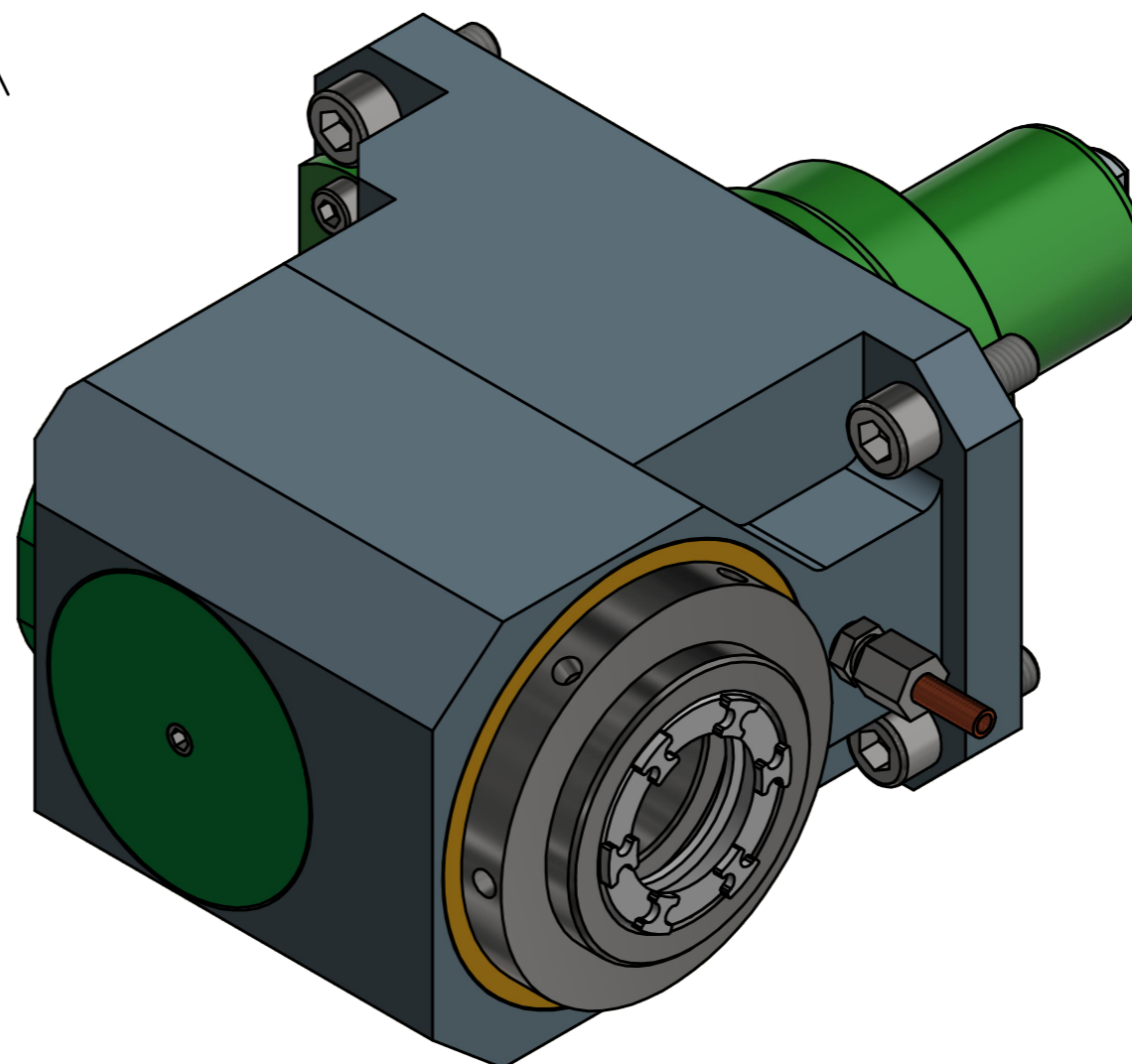

Innen- und Aussenkuehlung / Inside and outside coolant supply
Kuehlmittefiltrierung-50µ / coolant filtration-50µ

Bemerkung - Note
Für Trockenlauf geeignet!
Use without coolant fluid allowed!

Technische Daten - technical data
Weight = 14.648 [kg]
Torque max. (M1/M2) = 100 / 100 [Nm]
Speed max. (n1/n2) = 6000 / 6000 [1/min]
Gear ratio (i)=n1:n2 = 1:1
Pressure (pmax) = 70 [bar]

Benennung - Title
Radial Bohr und Fräskopf
Radial drilling and milling head

EWS Tool Technologies
EWS Weigle GmbH & Co. KG
Maybachstr. 1
D-73066 Uhingen
www.ews-tools.de
Nr. - No.
60.8040QSMBMTIKDIM

Technische Änderungen vorbehalten!
Subject to technical modifications!
IDENT: DEWS109996

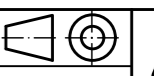

REV: -/B
MNR.
158533

QR

Copyright EWS Tool Technologies
Weitergabe und Vervielfältigung dieser Unterlage,
Verwertung und Mitteilung ihres Inhalts nicht
gestattet, soweit nicht ausdrücklich zugestanden.
Zuwendungen verpflichten zu Schadenersatz.