

clamping torque 70Nm

Capto C5-Aufnahme  
Capto C5-Adaptor

Ø96

n2

n1

Ø4,0

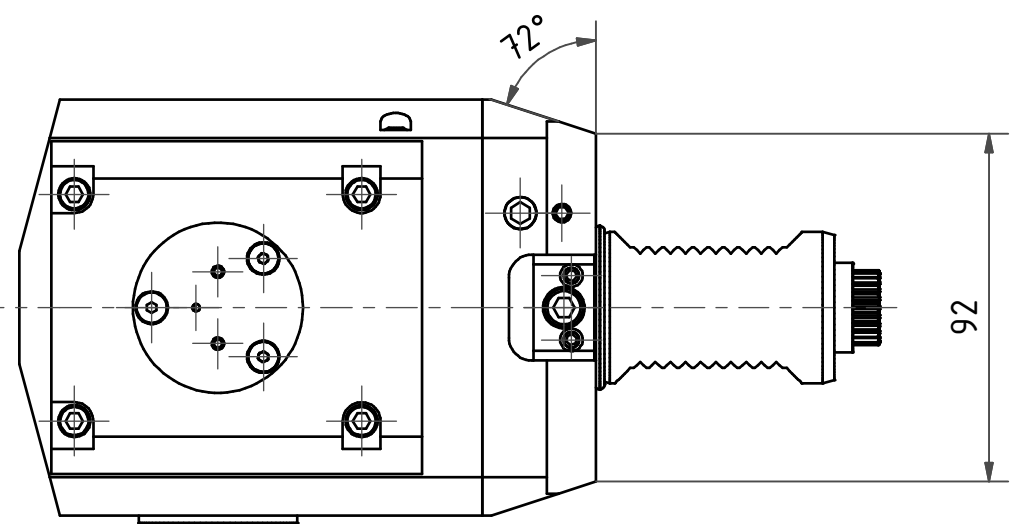

Doppelverzahnung Lizenz Traub  
double tooth system licence Traub

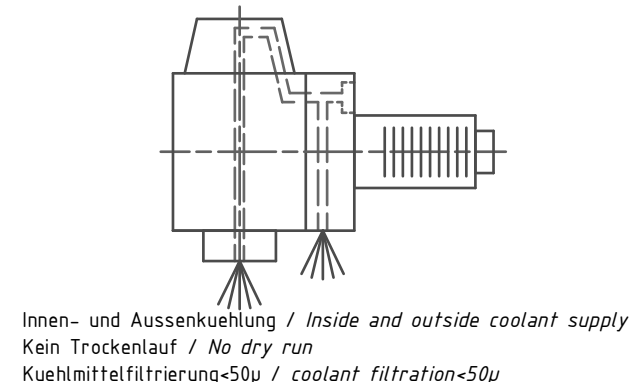

Innen- und Aussenkuehlung / Inside and outside coolant supply  
Kein Trockenlauf / No dry run  
Kuehlmittelfiltrierung-50µ / coolant filtration-50µ

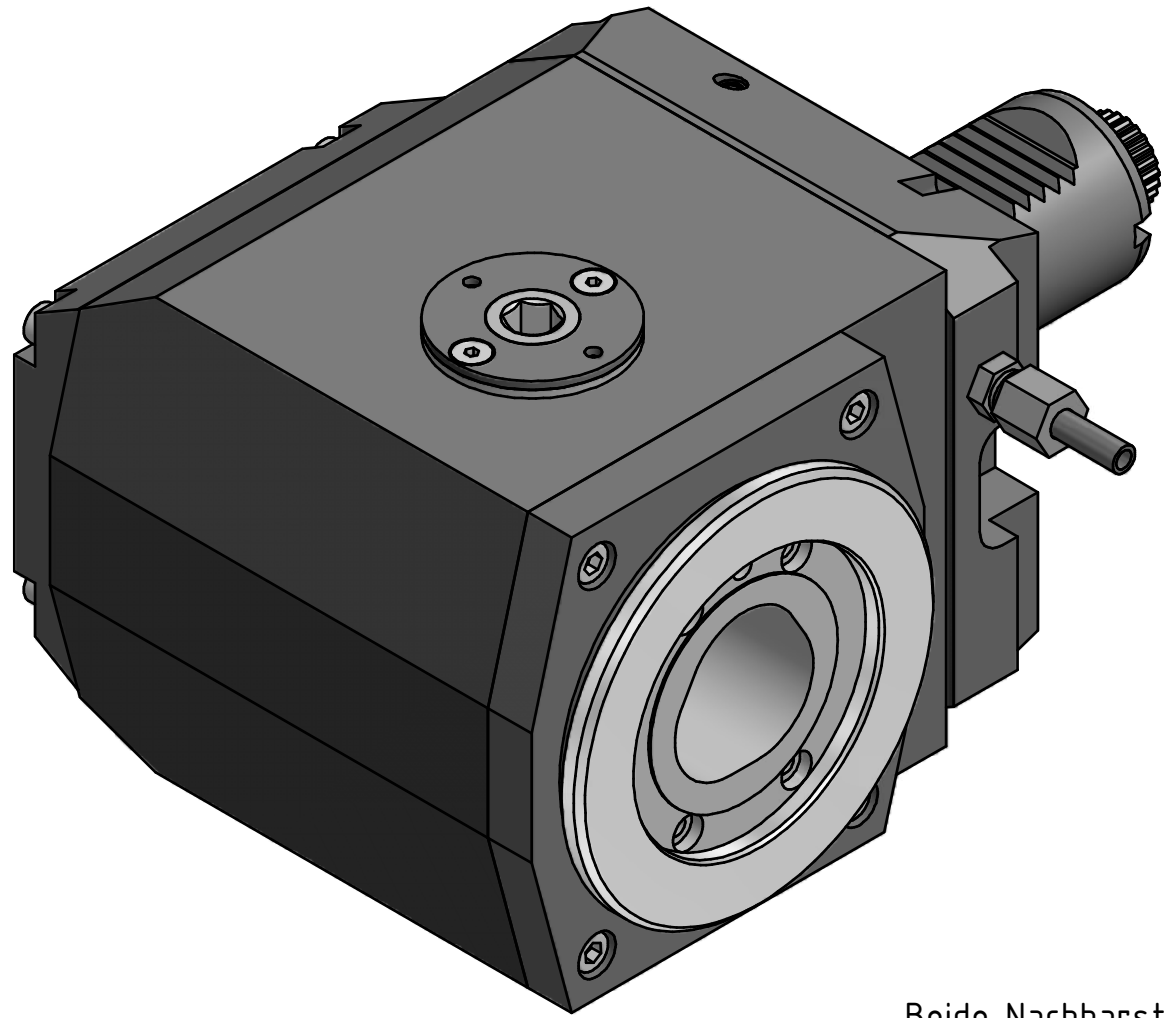

Beide Nachbarstationen koennten entfallen!  
both neighbouring stations may be lost!

Copyright **EWS Tool Technologies**  
Weitergabe und Vervielfaeltigung dieser Unterlage,  
Verwertung und Mitteilung ihres Inhalts nicht  
gestattet, soweit nicht ausdruercklich zugestanden.  
Zuwaerhandlungen verpflichten zu Schadenersatz.

Bemerkung - Note  
Nicht ohne Kuehlmittel betreiben!  
Not for use without coolant-fluid!

Technische Daten - technical data  
M1 / M2 = 100 / 100 Nm  
n1 / n2 = 5000 / 5000 1/min  
i (N1:N2) = 1:1  
Dmax = 70 bar

Benennung - Title  
**Radial Bohr und Fraeskopf**  
**Radial drilling and milling head**

name	date
name	16.12.2011

name	date
name	16.12.2011

Technische Aenderungen vorbehalten!  
Subject to technical modifications!

Nr. **60.40C5CTXRLIK**

MNR: 157218 IDENT: D-EWS-113278 - Blatt - page 1 (1)

