

Capto C5-Aufnahme
Capto C5-Adaptor

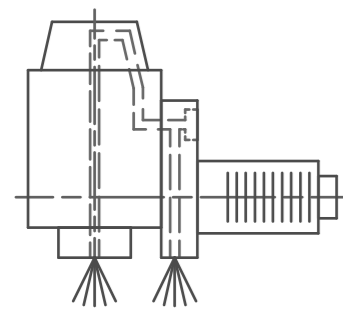
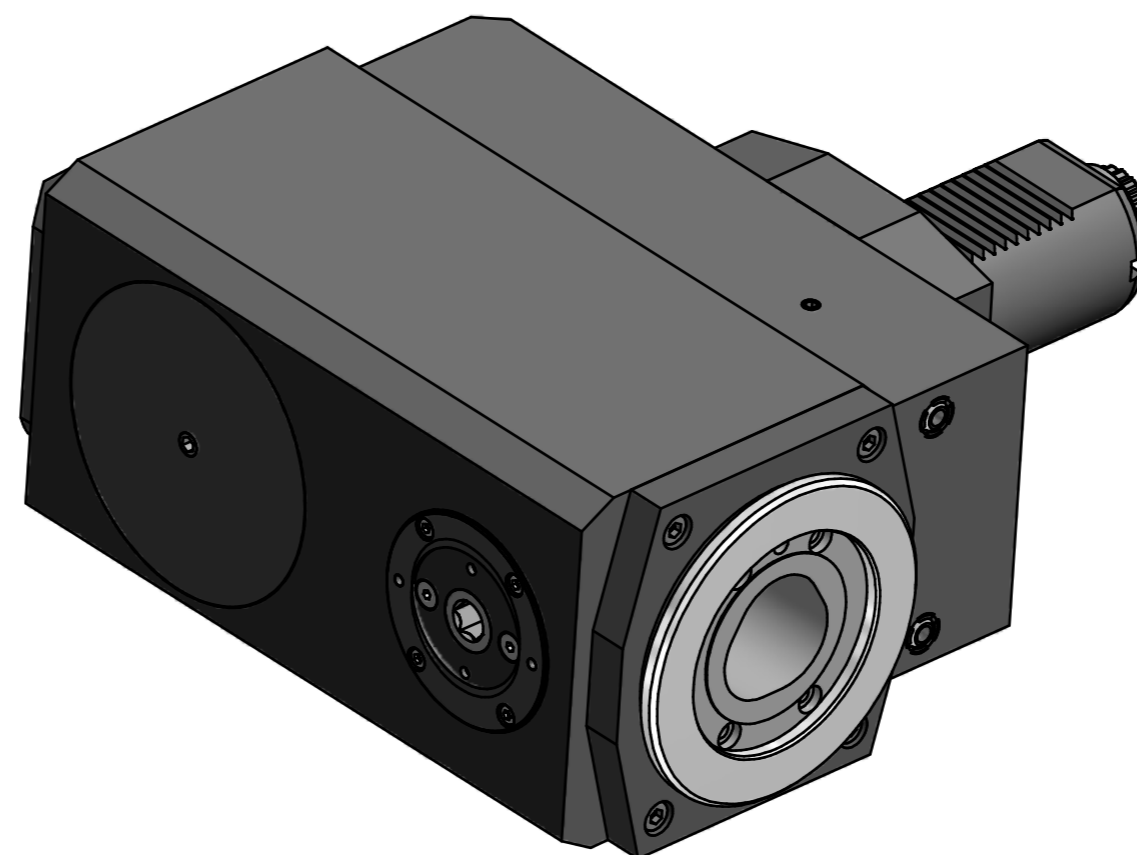
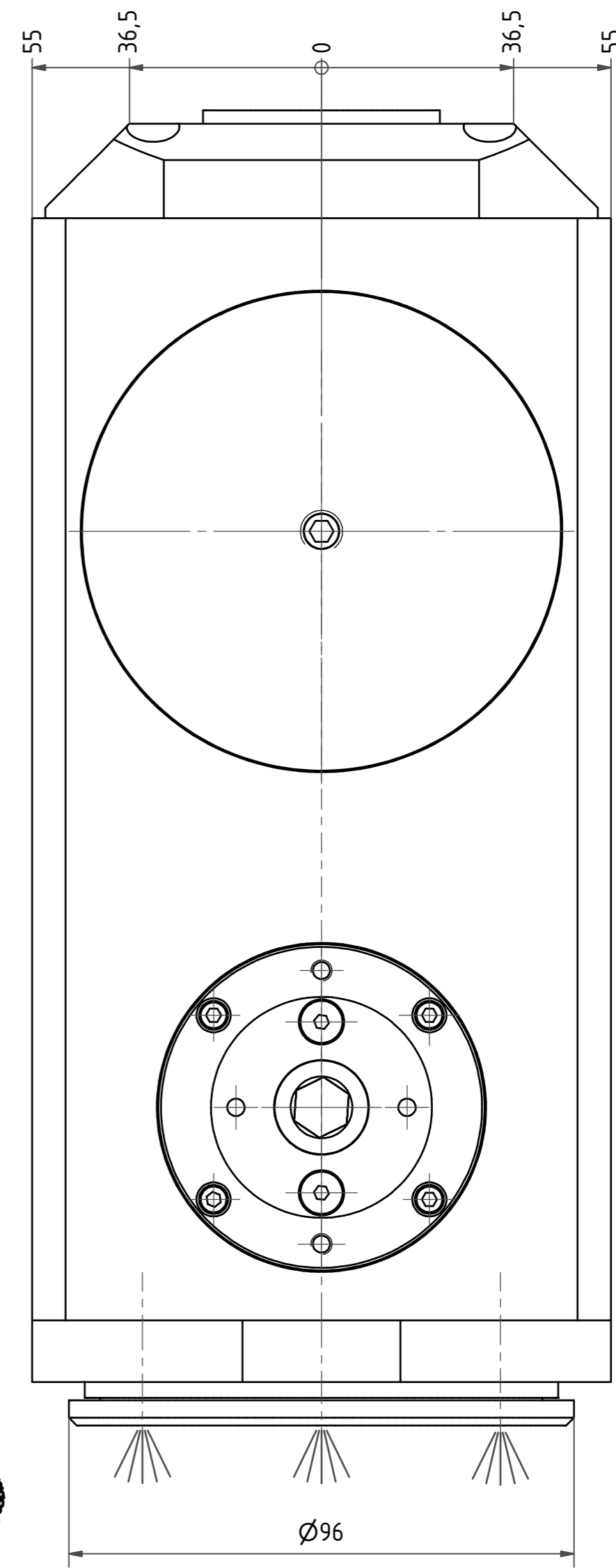
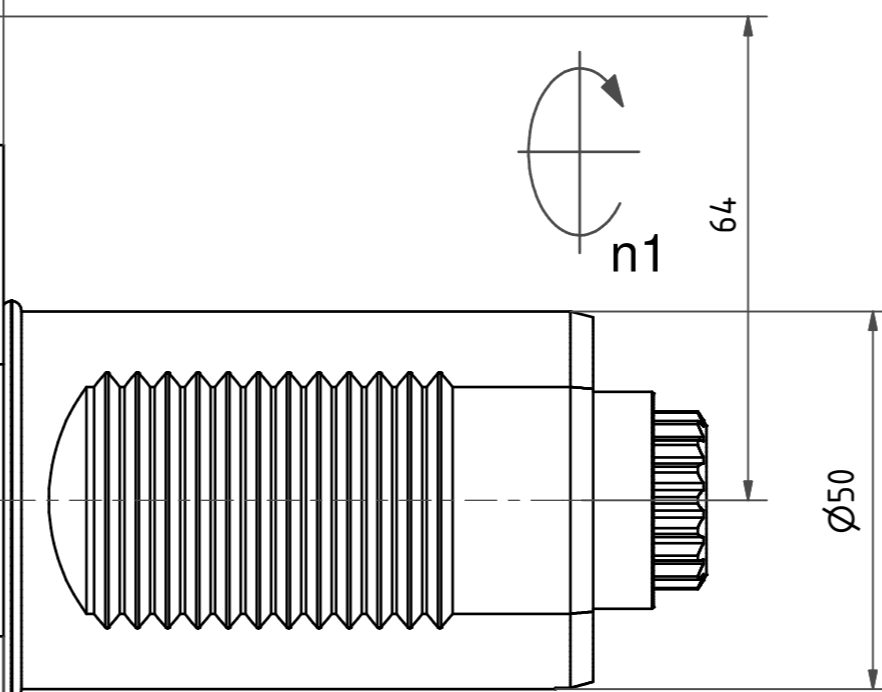
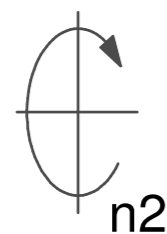

Innen- und Aussenkuehlung / Inside and outside coolant supply
Kein Trockenlauf / No dry run
Kuehlmittelfiltrierung-50µ / coolant filtration-50µ

Bemerkung - Note
Nicht ohne Kuehlmittel betreiben!
Not for use without coolant-fluid!

Technische Daten - Technical data
M1 / M2 = 100 / 100 Nm
n1 / n2 = 4000 / 4000 1/min
i (N1:N2) = 1:1
Pmax = 70 bar

Benennung - Title
Radial Bohr und Fräskopf
Radial drilling and milling head

name	date
Sigel	29.11.2011

Technische Aenderungen vorbehalten!
Subject to technical modifications!
Nr. 60.50C55480RIKGLZ100
MNR: 156036 IDENT: D-EWS-112165 - Blatt - page 1 (1)

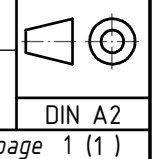

Copyright EWS Tool Technologies
Weitergabe und Vervielfaeltigung dieser Unterlage,
Verwertung und Mitteilung ihres Inhalts nicht
gestattet, soweit nicht ausdrecklich zugestanden.
Zuwiderhandlungen verpflichten zu Schadenersatz.