

8 7 6 5 4 3 2 1

F
E
D
C
B
A

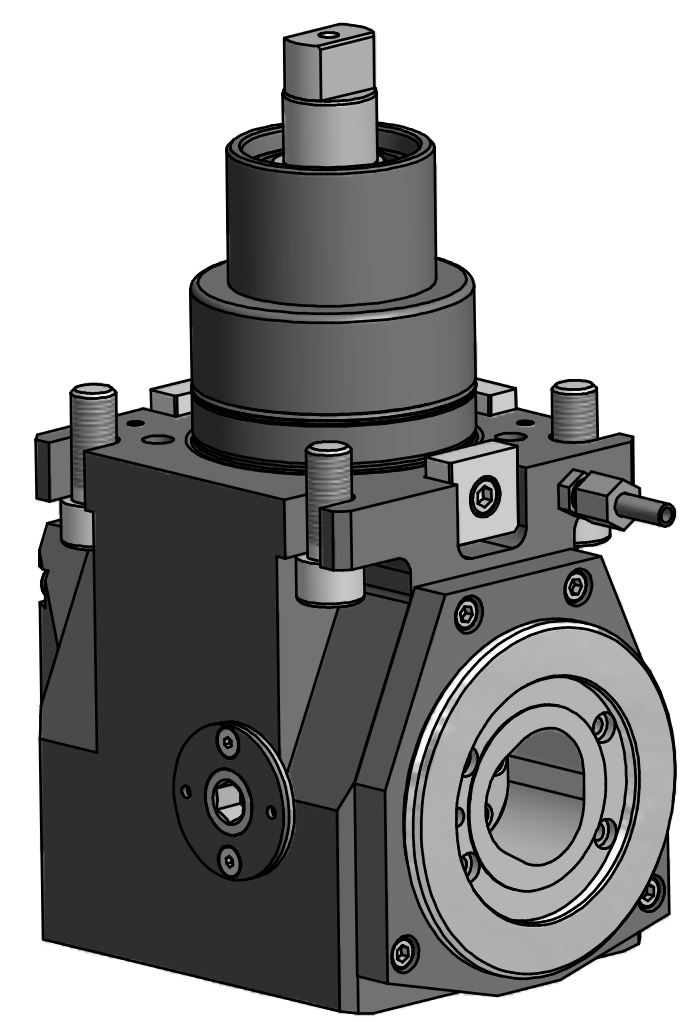
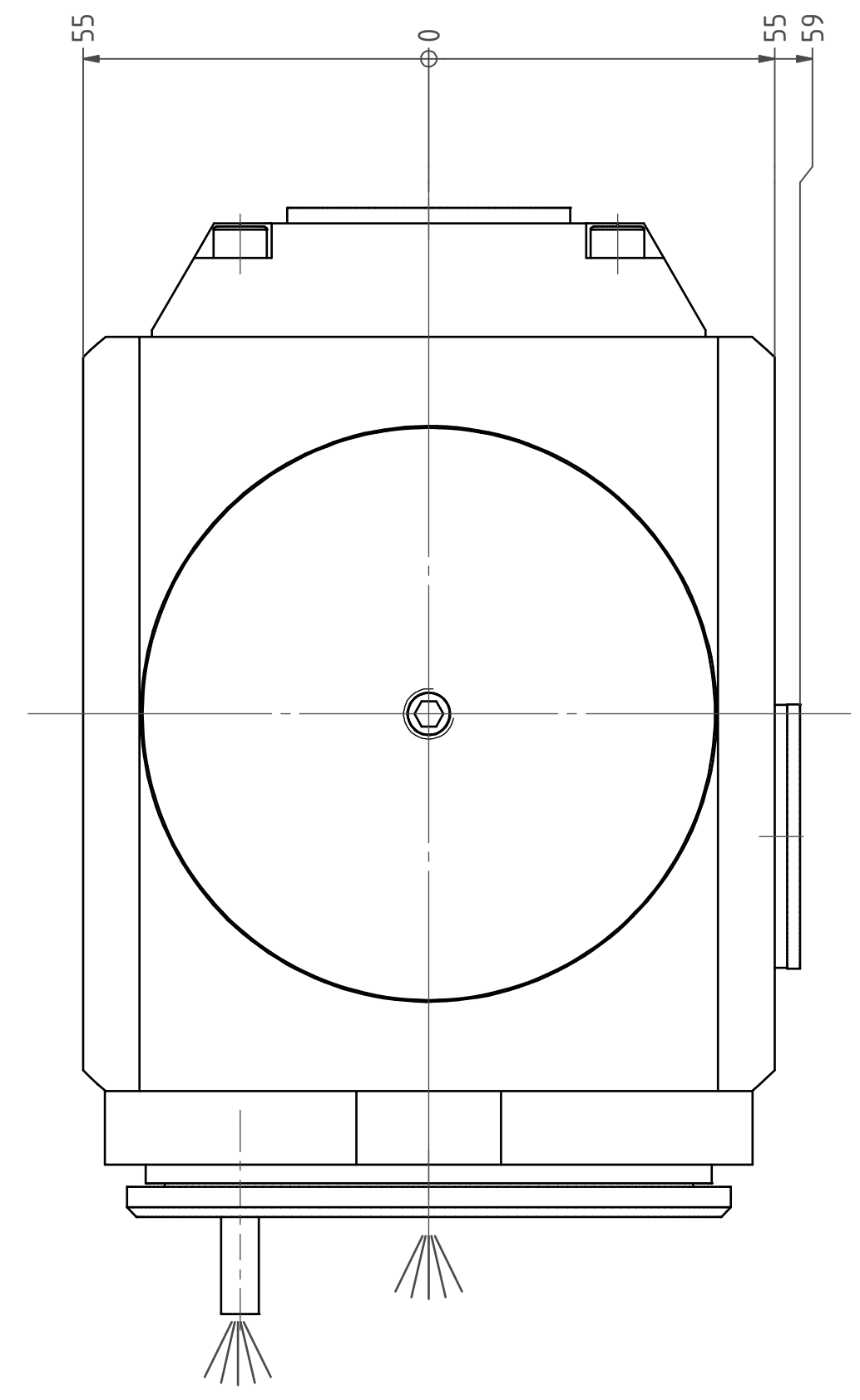
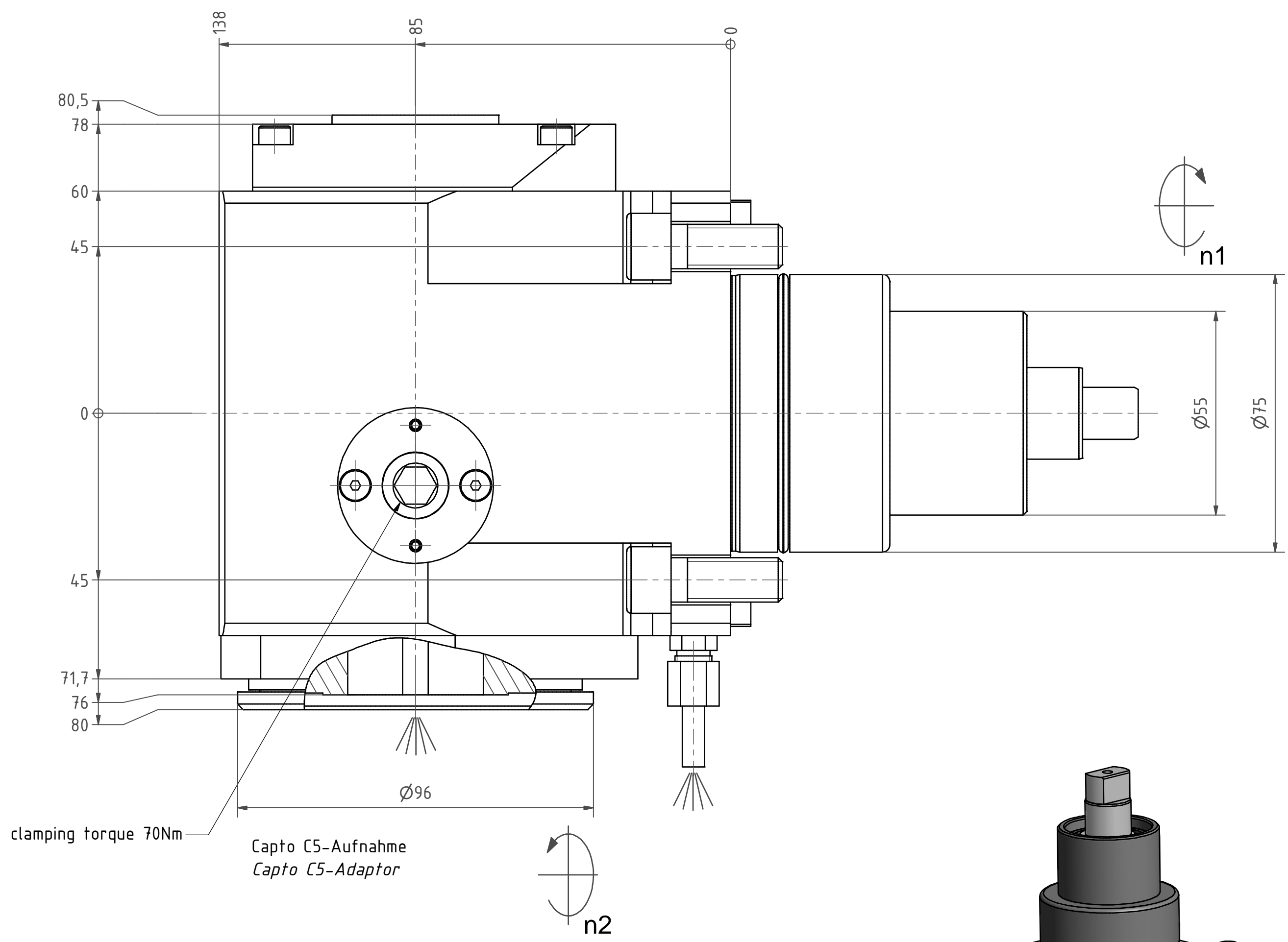

Innen- und Aussenkuehlung / Inside and outside coolant supply
Kein Trockenlauf / No dry run
Kuehlmittelfiltrierung=50µ / coolant filtration=50µ

Bemerkung - Note
Nicht ohne Kuehlmittel betreiben!
Not for use without coolant-fluid!

Technische Daten - Technical data
M1 / M2 = 80 / 80 Nm
n1 / n2 = 4000 / 4000 1/min
i (N1:N2) = 1:1
Pmax = 70 bar

Benennung - Title
Radial Bohr und Fräskopf
Radial drilling and milling head

drawing	name	date
Lukjanow		03.03.2011

EWS Tool Technologies
EWS Wägelte GmbH & Co. KG
Maybachstr. 1
D-72076 Ehingen
Tel. +49(0)7161.93040-100

Technische Aenderungen vorbehalten!
Subject to technical modifications!

Nr: **60.75C51809IKX85**

MNR: 153546 IDENT: D-EWS-100675 - Blatt - page 1 (1)

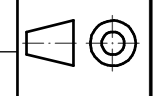

8 7 6 5 4 3 2 1

F
E
D
C
B
A

Copyright **EWS Tool Technologies**
Weitergabe und Vervielfaeltigung dieser Unterlage,
Verwertung und Mitteilung ihres Inhalts nicht
gestattet, soweit nicht ausdrecklich zugestanden.
Zuwoiderhandlungen verpflichten zu Schadenersatz.