

Eine Nachbarstation ist nicht verwendbar!  
*One neighbour station is not useable!*

Spannzange / collet ER25 DIN6499  
 Spannbereich / clamping range: 1,0 - 16,0

Gewindebohrzange / tapping collet  
 ET-1-25 M3-M10

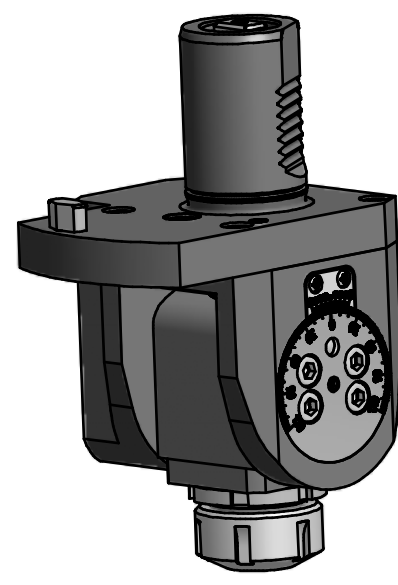

Hakenschlüssel  
 mit Nase  
*Hook wrench with  
 nose end*  
 DIN1810 A 45x50

Spannzangenschlüssel  
*Clamping wrench*  
 232

Copyright **EWS Tool Technologies**  
 Weitergabe und Vervielfaeltigung dieser Unterlage,  
 Verwertung und Mitteilung ihres Inhalts nicht  
 gestattet, soweit nicht ausdrecklich zugestanden.  
 Zuwiderhandlungen verpflichten zu Schadenersatz.

Bemerkung - Note  Schwenkbereich ±105° Swivel area ±105°	Technische Daten - technical data M1 / M2 = 20 / 20 Nm n1 / n2 = 6000 / 6000 1/min i (N1:N2) = 1:1	Benennung - Title  <b>Schwenkkopf</b> <i>Swivel head</i>	<table border="1"> <tr> <th>name</th> <th>date</th> </tr> <tr> <td>Theiss</td> <td>08.03.2011</td> </tr> </table>	name	date	Theiss	08.03.2011	Technische Aenderungen vorbehalten! <i>Subject to technical modifications!</i>  Nr. <b>63.4025KSQT10X57</b>	 DIN A3
name	date								
Theiss	08.03.2011								
			EWS Weigete GmbH & Co. KG Maybachstr. 1 D-73066 Uhingen Tel. +49(0)7161/93040-100	MNR: 153498 IDENT: D-EWS-100829 - Blatt - page 1 (1)					