

8 7 6 5 4 3 2 1

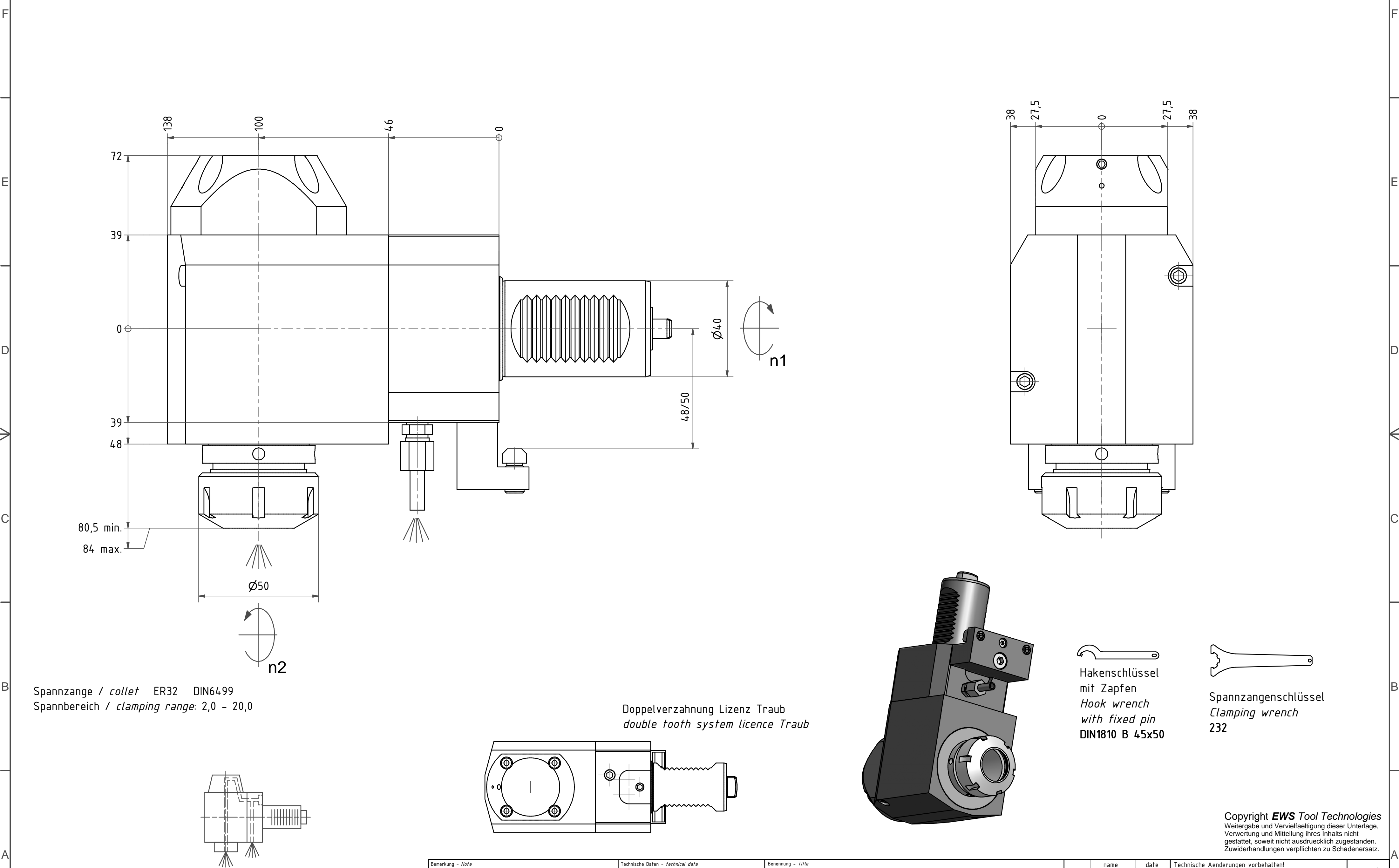

Spannzange / collet ER32 DIN6499
Spannbereich / clamping range: 2,0 - 20,0

Doppelverzahnung Lizenz Traub
double tooth system licence Traub

Hakenschlüssel mit Zapfen
Hook wrench with fixed pin
DIN1810 B 4,5x50

Spannzangenschlüssel
Clamping wrench
232

Innen- und Aussenkuehlung / Inside and outside coolant supply
Kein Trockenlauf / No dry run
Kuehlmittelfiltrierung=50µ / coolant filtration=50µ

Bemerkung - Note
Nicht ohne Kuehlmittel betreiben!
Not for use without coolant-fluid!

Technische Daten - Technical data
M1 / M2 = 50 / 50 Nm
n1 / n2 = 6000 / 6000 1/min
i (N1:N2) = 1:1
Pmax = 70 bar

Benennung - Title
Radial Bohr und Fräskopf
Radial drilling and milling head

name	date
Kratschmann	05.04.2011

EWS EWS Wägete GmbH & Co. KG
Maybachstr. 1
D-72066 Ehingen
Tel. +49(0)716193040-100
Tool Technologies

Technische Änderungen vorbehalten!
Subject to technical modifications!

Nr. **60.40321809RLIKAP50X100**

MNR: 154313 IDENT: D-EWS-102583 - Blatt - page 1 (1)

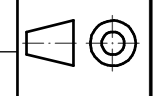

8 7 6 5 4 3 2 1