

min. 62  
max. 65,5

n2

SW30  
Ø34  
Ø40

Spannzange / collet ER20 DIN6499  
Spannbereich / clamping range: 1,0 - 13,0

Doppelverzahnung Lizenz Traub  
double tooth system licence Traub

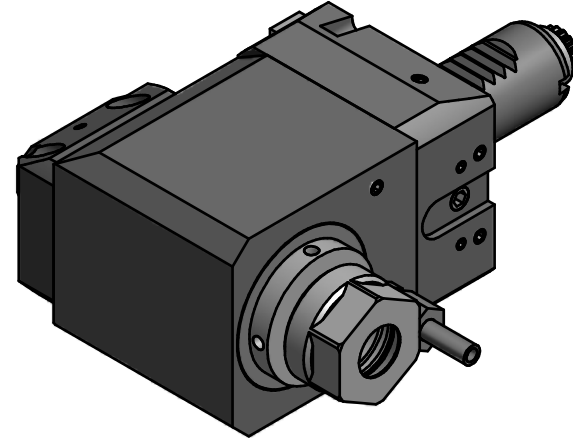

Hakenschlüssel  
mit Zapfen  
Hook wrench  
with fixed pin  
DIN1810 B 40x42

Copyright **EWS Tool Technologies**  
Weitergabe und Vervielfaeltigung dieser Unterlage,  
Verwertung und Mitteilung ihres Inhalts nicht  
gestattet, soweit nicht ausdruercklich zugestanden.  
Zuwiderhandlungen verpflichten zu Schadenersatz.

Innen- und Aussenkuehlung / Inside and outside coolant supply  
Kein Trockenlauf / No dry run  
Kuehlmittelfiltrierung < 50µ / coolant filtration < 50µ

Bemerkung - Note  
Nicht ohne Kuehlmittel betreiben!  
Not for use without coolant-fluid!

Technische Daten - technical data  
M1 / M2 = 25 / 25 Nm  
n1 / n2 = 8000 / 8000 1/min  
i (N1:N2) = 1:1  
pmax = 70 bar

Benennung - Title  
**Radial Bohr und Fräskopf**  
**Radial drilling and milling head**

name	date
Kratschmann	17.11.2006

**EWS** EWS Weigle GmbH & Co. KG  
Maybachstr. 1  
D-73066 Uhingen  
Tel. +49(0)7161/93040-100

Technische Aenderungen vorbehalten!  
Subject to technical modifications!

Nr. **60.2520L5480RLIKF**

MNR: 123988 IDENT: D-EWS-003111 A Blatt - page 1 (1)

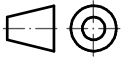

DIN A3