

Spannzange / collet ER40 DIN6499
Spannbereich / clamping range: 3,0 - 26,0

Gewindebohrzange / tapping collet
ET-1-40 M6-M16

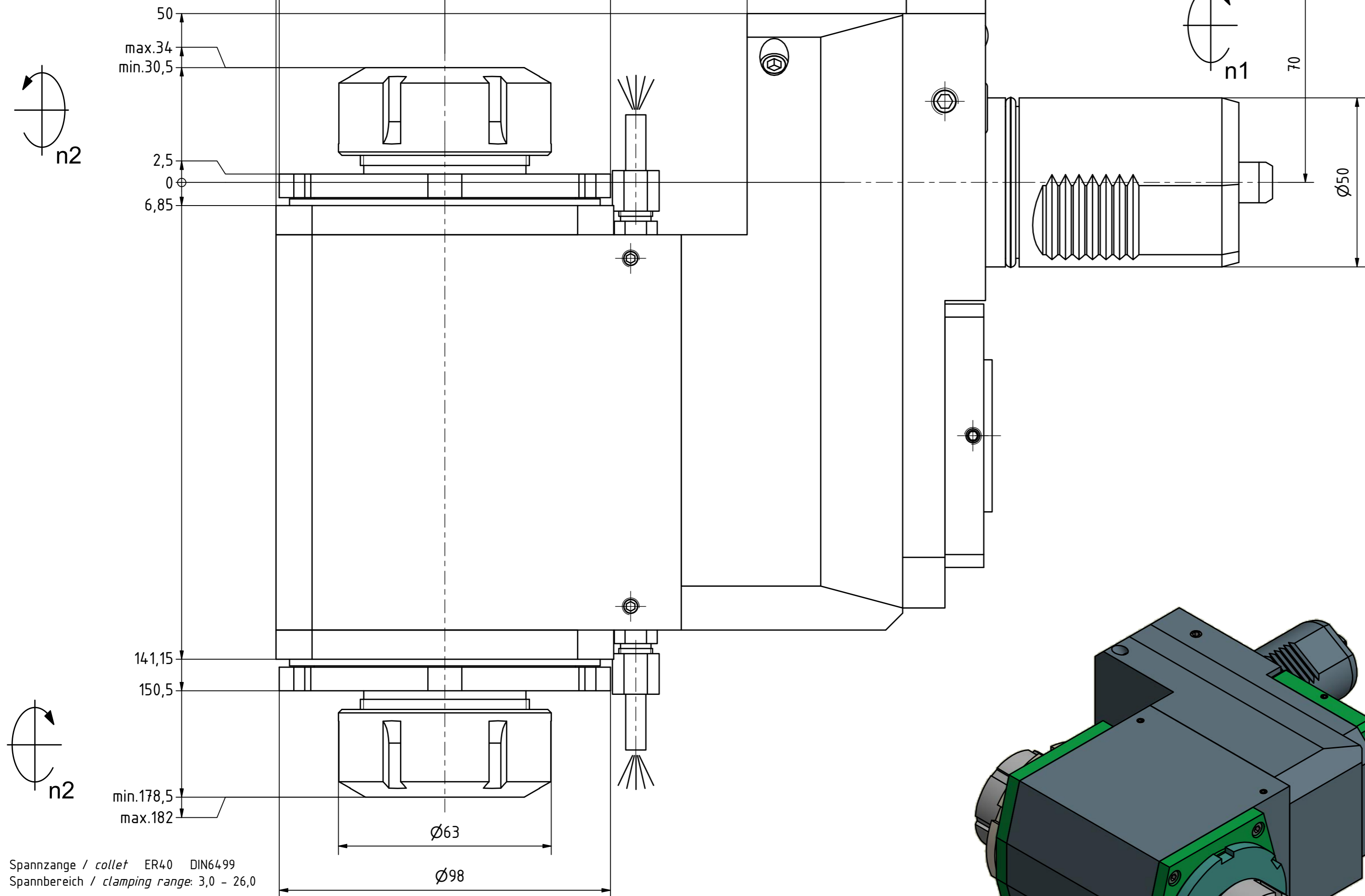

Spannzange / collet ER40 DIN6499
Spannbereich / clamping range: 3,0 - 26,0

Gewindebohrzange / tapping collet
ET-1-40 M6-M16

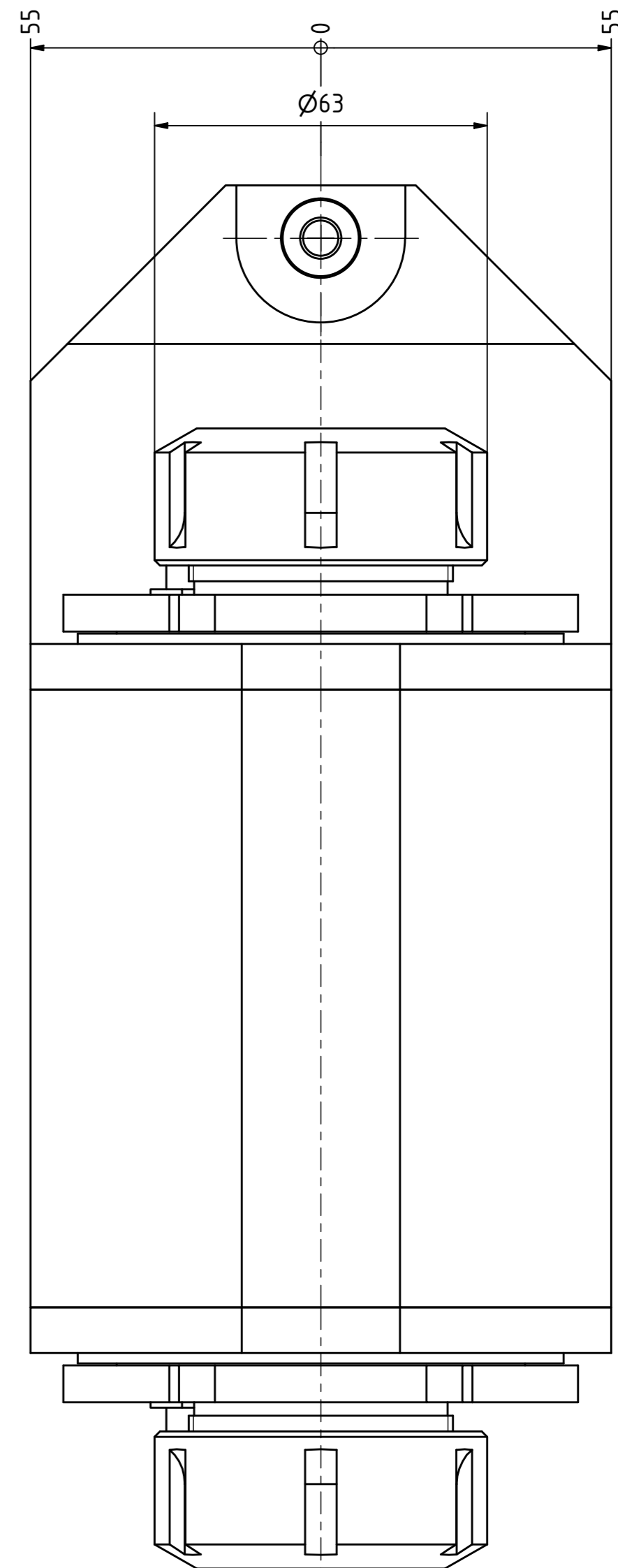

Hakenschlüssel
mit Nase
Hook wrench with
nose end
DIN1810 A 95x100

Spannzangenschlüssel
Clamping wrench
240

Copyright **EWS Tool Technologies**
Weitergabe und Vervielfältigung dieser Unterlage,
Verwertung und Mitteilung ihres Inhalts nicht
gestattet, soweit nicht ausdrücklich zugestanden.
Zuwendungen verpflichten zu Schadenersatz.

Bemerkung - Note

Technische Daten - technical data
Weight = 21.909 [kg]
Torque max. (M1/M2) = 100 / 100 | 100 [Nm]
Speed max. (n1/n2) = 4.000 / 4.000 | 4.000 [1/min]
Gear ratio (i)=n1:n2 = 1:1 | 1:1

Benennung - Title

Radial Bohr und Fräskopf, zurückges
Radial drill. and mill. head offset

EWS
Tool Technologies

Nr. - No.
80.504.0DSQT28

Technische Änderungen vorbehalten!
Subject to technical modifications!

IDENT: DEWS114.070
REV: -/C
MNR.
150688

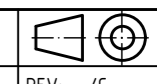

QR