

Schwenkbereich  $\pm 105^\circ$   
Swivel area  $\pm 105^\circ$

Spannzange / collet ER25 DIN6499  
Spannbereich / clamping range: 1,0 - 16,0  
Gewindebohrzange / tapping collet  
ET-1-25 M3-M10

Eine Nachbarstation ist nicht verwendbar!  
*One neighbour station is not useable!*

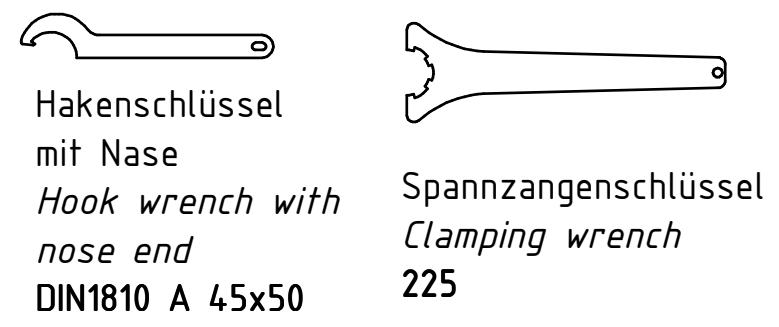

Copyright **EWS Tool Technologies**  
Weitergabe und Vervielfaeltigung dieser Unterlage,  
Verwertung und Mitteilung ihres Inhalts nicht  
gestattet, soweit nicht ausdrecklich zugestanden.  
Zuwoiderhandlungen verpflichten zu Schadenersatz.

Bemerkung - Note	Technische Daten - technical data M1 / M2 = 20 / 20 Nm n1 / n2 = 10000/10000 1/min i (N1:N2) = 1:1	Benennung - Title <b>Schwenkkopf</b> <i>Swivel head</i>	name	date	Technische Aenderungen vorbehalten! Subject to technical modifications!	
			drawing	Theiss		
			Weigele GmbH & Co. KG Maybachstr. 1 D-73066 Uehingen Tel. +49(0)7161/93040-10		Nr. <b>63.4025CTXB14</b>	DIN A3
			MNR: 154124 IDENT: D-EWS-108195 -		Blatt - page 1 (1)	