

Doppelverzahnung Lizenz Traub  
double tooth system licence Traub

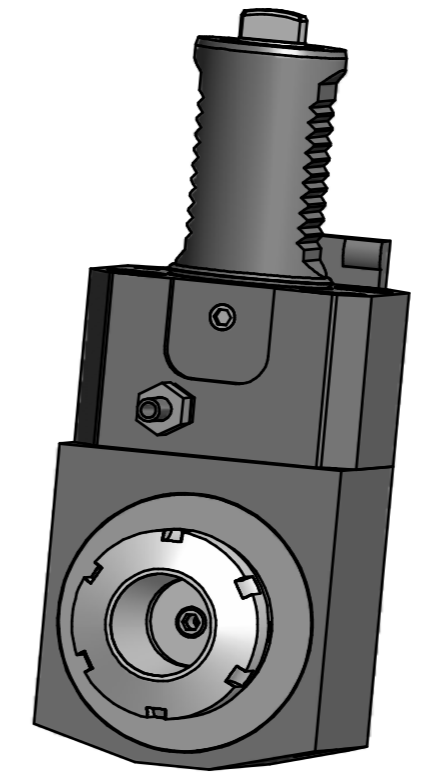

Spannzange / collet ER32 DIN6499  
Spannbereich / clamping range: 2,0 - 20,0

Gewindebohrzange / tapping collet  
ET-1-32 M5-M12

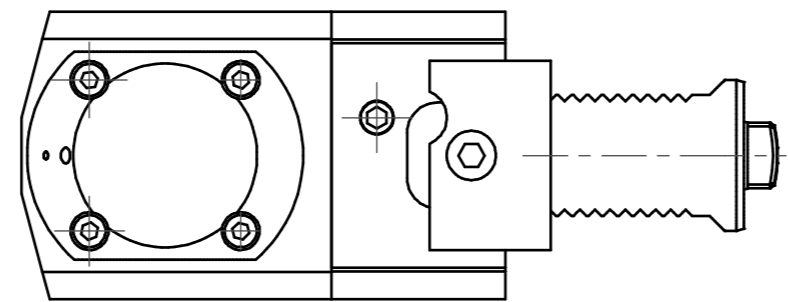
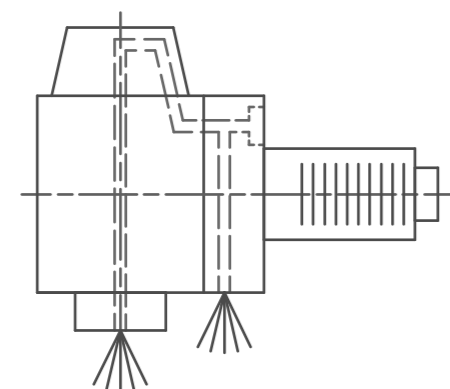

Innen- und Aussenkuehlung  
Inside and outside coolant supply

Bemerkung - Note  
Nicht ohne Kuehlmittel betreiben!  
Not for use without coolant-fluid!

Technische Daten - technical data  
M1 / M2 = 50 / 50 Nm  
n1 / n2 = 6000 / 6000 1/min  
i (N1:N2) = 1:1  
Pmax = 70 bar

Benennung - Title  
Radial Bohr und Fräskopf  
Radial drilling and milling head

name	date
Kratschmann	14.03.2007

Technische Aenderungen vorbehalten!  
Subject to technical modifications!  
Nr. 60.4032TMM250RLIK  
File: 60.4032TMM250RLIK\_OUT.idw

DIN A2
Blatt - page 1 (1)

Copyright EWS Tool Technologies  
Weitergabe und Vervielfaeltigung dieser Unterlage,  
Verwertung und Mitteilung ihres Inhalts nicht  
gestattet, soweit nicht ausdruuecklich zugestanden.  
Zuwaerdhandlungen verpflichten zu Schadenersatz.