

Spannzangenschlüssel
Clamping wrench
225

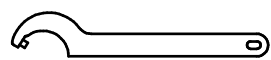

Hakenschlüssel
mit Zapfen
Hook wrench
with fixed pin
DIN1810 B 40x42

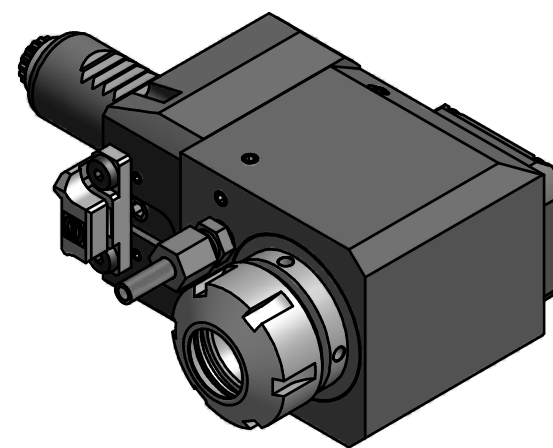

Copyright **EWS Tool Technologies**
Weitergabe und Vervielfältigung dieser Unterlage,
Verwertung und Mitteilung ihres Inhalts nicht
gestattet, soweit nicht ausdrücklich zugestanden.
Zuwendungen verpflichten zu Schadenersatz.

Bemerkung - Note

Technische Daten - technical data

Benennung - Title

M1 / M2 = 25 / 25 Nm
n1 / n2 = 8000 / 8000 1/min
i (N1:N2) = 1:1

Radial Bohr und Fräskopf
Radial drilling and milling head

name	date
Mühleisen	07.07.2011

EWS EWS Weigete GmbH & Co. KG
Maybachstr. 1
D-73066 Uhingen
Tel. +49(0)7161/93040-100

Technische Änderungen vorbehalten!
Subject to technical modifications!

Nr.
60.2525L5480LTF

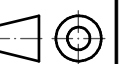

DIN A3

MNR: 154771

IDENT: D-EWS-106403 A

Blatt - page 1 (1)