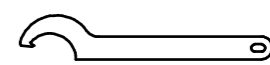
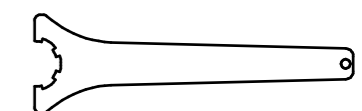

min. 119,5
max. 126,5

Spannzange / collet ER50 DIN6499
Spannbereich / clamping range: 6,0 - 34,0

 Hakenschlüssel
mit Nase
Hook wrench with
nose end
DIN1810 A 110x115
  Spannzangenschlüssel
Clamping wrench
250

Copyright **EWS Tool Technologies**
Weitergabe und Vervielfältigung dieser Unterlage,
Verwertung und Mitteilung ihres Inhalts nicht
gestattet, soweit nicht ausdrücklich zugestanden.
Zuwerhandlungen verpflichten zu Schadenersatz.

Bemerkung - Note
Nicht ohne Kühlmittel betreiben!
Do not use without coolant!
Not for use without coolant-fluid!
with taper roller bearing(s)

Technische Daten - Technical data
M1 / M2 = 80 / 160 Nm
n1 / n2 = 4000 / 2000 1/min
i (N1:N2) = 2:1
Pmax = 70 bar

Benennung - Title
Radial Bohr und Fräskopf
Radial drilling and milling head

name	date
Lukjanow	22.07.2013
	

Technische Änderungen vorbehalten!
Subject to technical modifications!
Nr. **60.8550KR1809IK12GLX110**
MNR: 151489 IDENT: D-EWS-139572 - Blatt - page 1 (1)

