

Bitte überprüfen Sie, ob der Werkzeughalter auf ihrem Revolver im Maschinenraum ohne Kollision durchschwenken kann.
 Please check the work space of the machine for interferences with the tool holder, especially the swiveling diameter.

Spannzange / collet ER25 DIN6499
 Spannbereich / clamping range: 1,0 - 16,0

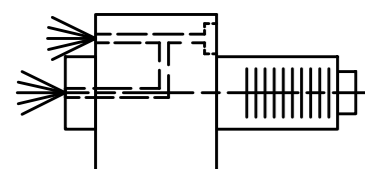

Innen- und Aussenkuehlung / Inside and outside coolant supply
 Kuehlmittelfiltrierung-50µ / coolant filtration-50µ

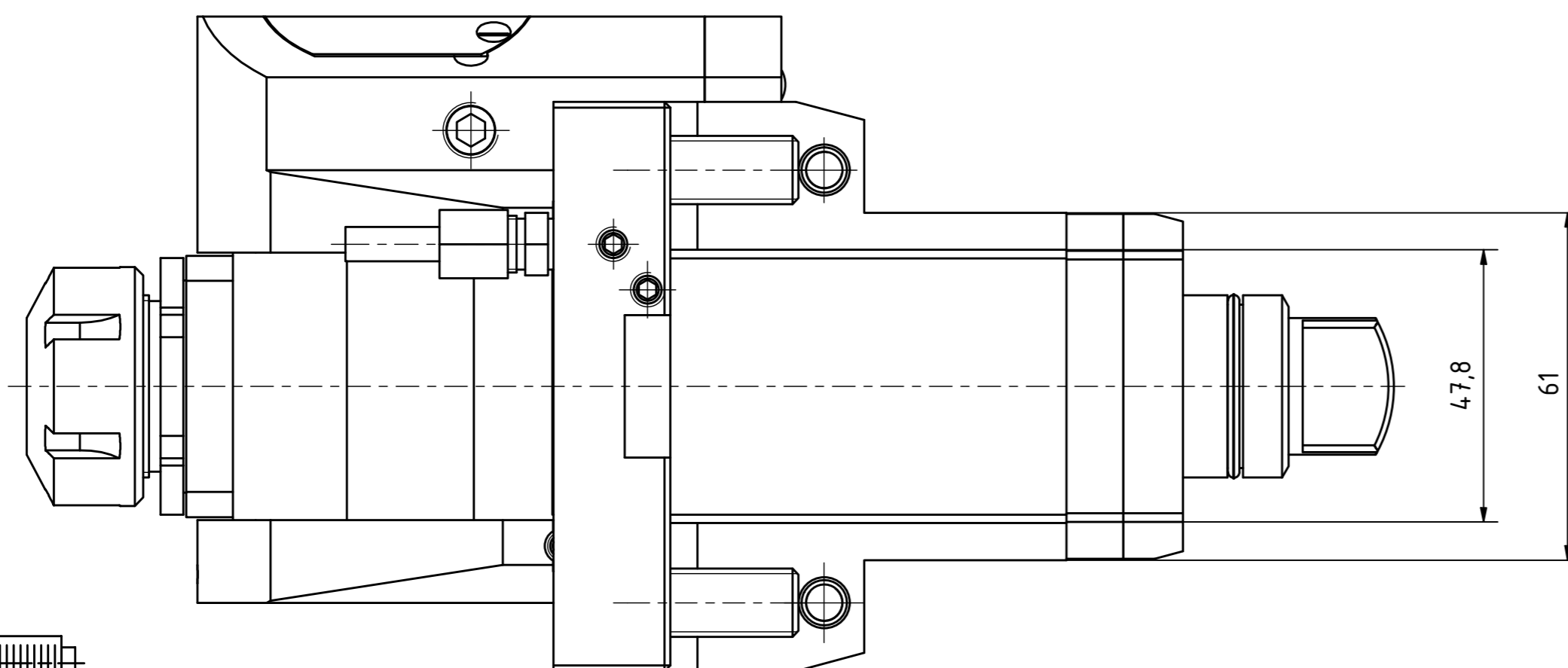
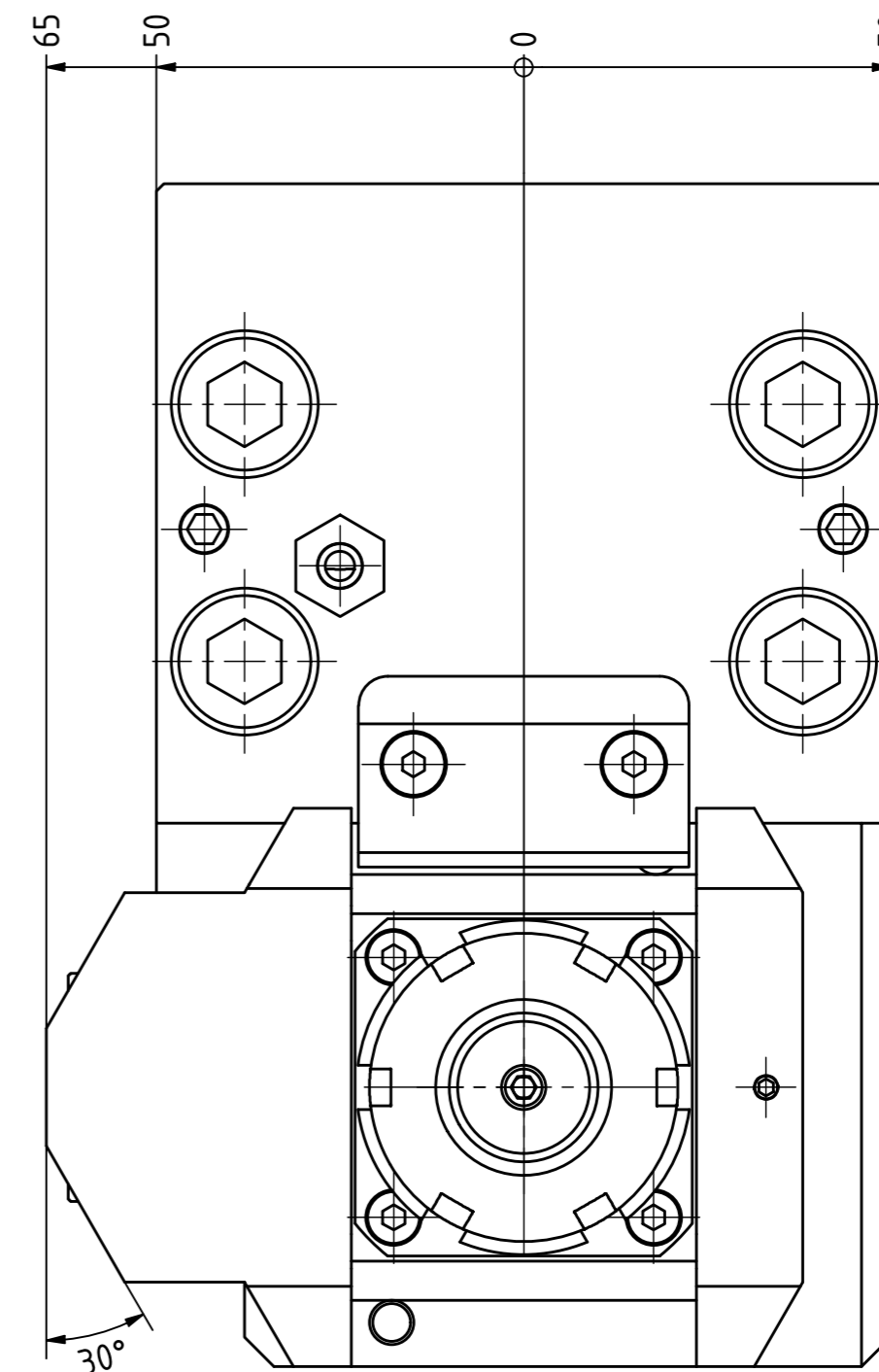
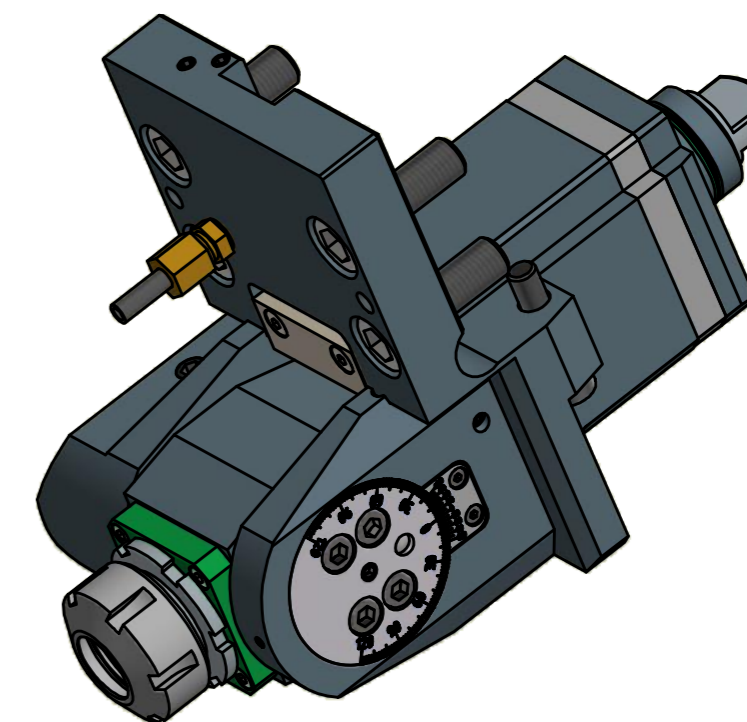

Copyright **EWS Tool Technologies**
 Weitergabe und Vervielfaeltigung dieser Unterlage,
 Verwertung und Mitteilung ihres Inhalts nicht
 gestattet, soweit nicht ausdrecklich zugestanden.
 Zuwiderhandlungen verpflichten zu Schadenersatz.

Bemerkung - Note

Für Trockenlauf geeignet!
 Use without coolant fluid allowed!

Technische Daten - technical data

Weight = 7,640 [kg]
 Torque max. (M1/M2) = 18 / 20 [Nm]
 Speed max. (n1/n2) = 5000 / 4400 [1/min]
 Gear ratio (i)=n1:n2 = 1,14:1
 Pressure (pmax) = 70 [bar]

Benennung - Title

Schwenkkopf
 Swivel head

EWS Tool Technologies
 EWS Weigle GmbH & Co. KG
 Maybachstr. 1
 D-73066 Uhlingen
 www.ews-tool.de

Technische Aenderungen vorbehalten!
 Subject to technical modifications!
 IDENT: D-EWS-182931

Nr. - No.
 63.3225SL200BMTIKD

REV: -/A

MNR.
 154 743

QR