

Einstellung der Federkraft
adjustment of the spring force

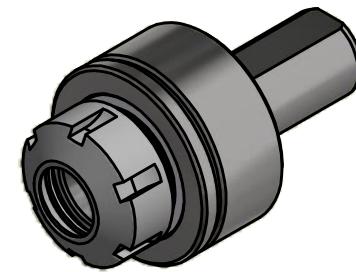
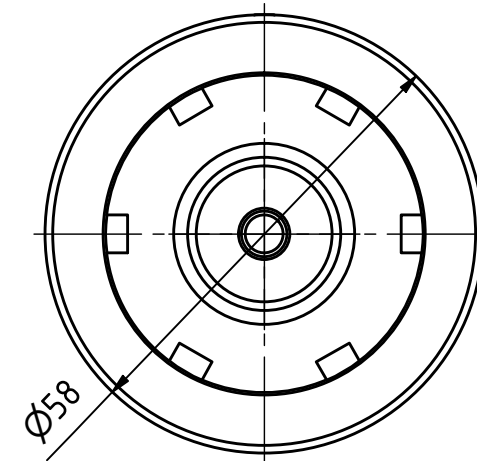

Pendelbereich / pendulum area:

Ausgleich radial ± 1 mm / radial compensation ± 1 mm

Winkelausgleich $\pm 1^\circ$ / angle compensation $\pm 1^\circ$

Spannzange / collet ER25 DIN6499

Spannbereich / clamping range: 1,0 - 16,0

Gewindebohrzange / tapping collet

ET-1-25 M3-M10

Copyright **EWS Tool Technologies**

Weitergabe und Vervielfaeltigung dieser Unterlage,
Verwertung und Mitteilung ihres Inhalts nicht
gestattet, soweit nicht ausdrecklich zugestanden.
Zuwiderhandlungen verpflichten zu Schadenersatz.

Bemerkung - Note
max. Kuehlmitteldruck = 10 bar
max. coolant pressure = 10 bar

Technische Daten - technical data
Weight = 0.760 [kg]

Benennung - Title
Pendelhalter
Floating holder

EWS
Tool Technologies
EWS Weigele GmbH & Co. KG
Maybachstr. 1
D-73066 Uhingen
www.ews-tools.de

Technische Aenderungen vorbehalten!
Subject to technical modifications!

IDENT: DEWS066778

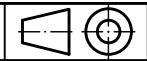

REV: -/A

Nr. - No.
PH31.2525-ZYL

MNR.
120792

QR