

Spannzange / collet ER20 DIN6499
 Spannungsbereich / clamping range: 1,0 - 13,0

Gewindebohrzange / tapping collet
 ET-1-20 M2-M6

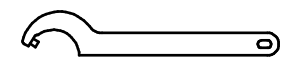
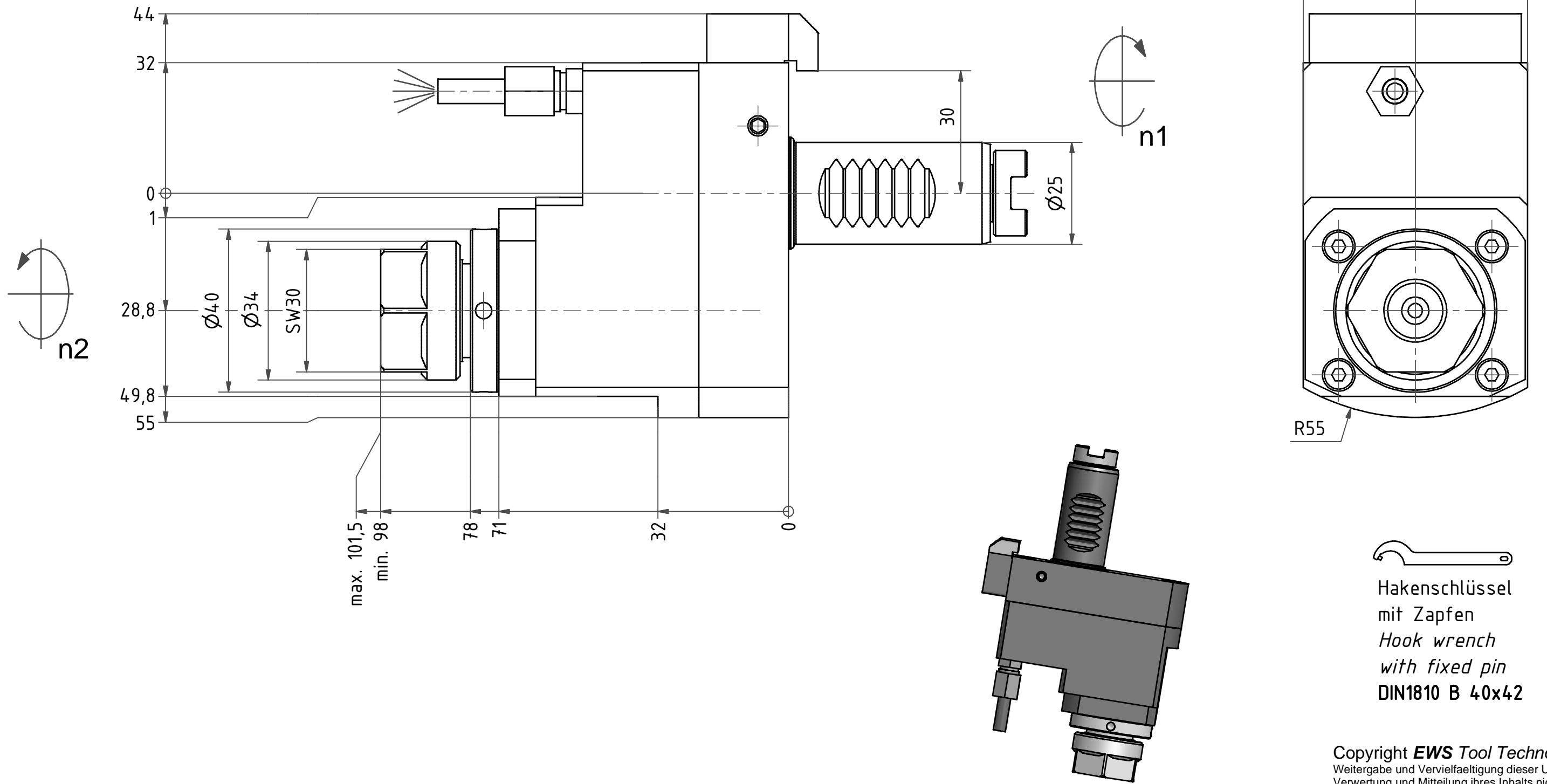

Hakenschlüssel
 mit Zapfen
 Hook wrench
 with fixed pin
 DIN1810 B 40x42

Copyright **EWS Tool Technologies**
 Weitergabe und Vervielfältigung dieser Unterlage,
 Verwertung und Mitteilung ihres Inhalts nicht
 gestattet, soweit nicht ausdrücklich zugestanden.
 Zuwiderhandlungen verpflichten zu Schadenersatz.

Bemerkung - Note

Technische Daten - technical data

Benennung - Title

M1 / M2= 24 / 12 Nm
 n1 / n2 = 6000 / 12000 1/min
 i (N1:N2) = 1:2

Axial Bohr u. Fräskopf achsversetzt
Ax. drill. and mill. head offset

name	date
Ch. Seeh	19.08.2009

EWS Weigele GmbH & Co. KG
 Maybachstr. 1
 D-73066 Uhingen
 Tel. +49(0)7161/93040-10
 Tool Technologies

Technische Änderungen vorbehalten!
 Subject to technical modifications!

Nr.
50.2520G200RI1

File: D-EWS-079017-.idw

DIN A3

Blatt - page 1 (1)