

Spannzange / collet ER32 DIN6499
Spannbereich / clamping range: 2,0 - 20,0

Gewindebohrzange / tapping collet
ET-1-32 M5-M12

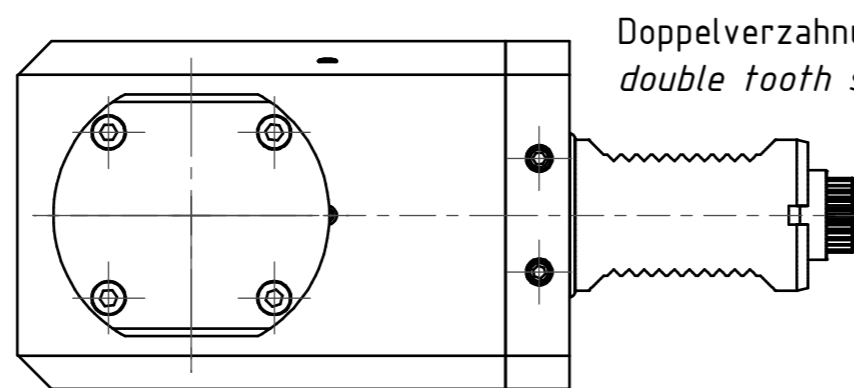

Doppelverzahnung Lizenz Traub
double tooth system licence Traub

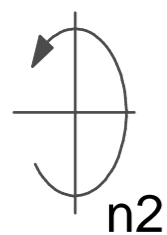
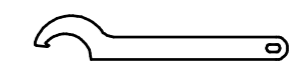
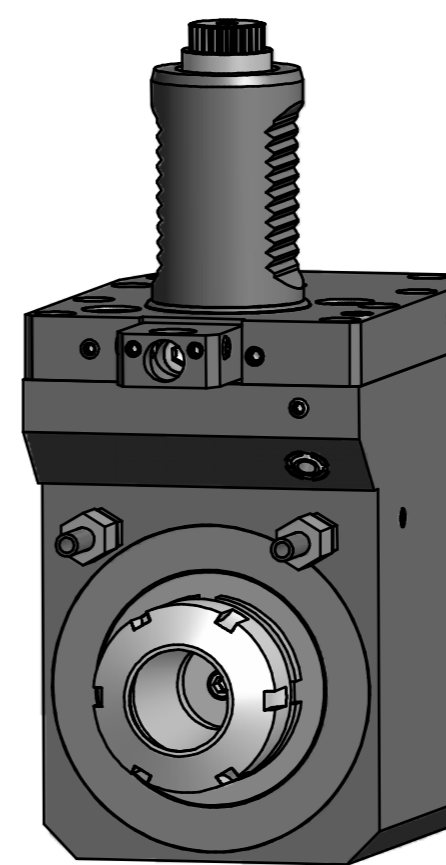

Hakenschlüssel
mit Nase
Hook wrench with
nose end
DIN1810 A 45x50



Spannzangenschlüssel
Clamping wrench
232

Copyright **EWS Tool Technologies**
Weitergabe und Vervielfältigung dieser Unterlage,
Verwertung und Mitteilung ihres Inhalts nicht
gestattet, soweit nicht ausdrücklich zugestanden.
Zuwendungen verpflichten zu Schadenersatz.

Bemerkung - Note
mit Kegelrollenlagern
with taper roller bearings

Technische Daten - technical data
M₁ / M₂ = 40 / 120 Nm
n₁ / n₂ = 6000 / 2000 1/min
i (N₁:N₂) = 2,878:1

Benennung - Title
Radial Bohr und Fräskopf. zurückges
Radial drill. and mill. head offset

name	date
08.03.2007	

EWS Weigete GmbH & Co. KG
Maybachstr. 1
D-73066 Ulm/lingen
Tel. +49(0)7161/93040-10

Technische Änderungen vorbehalten!
Subject to technical modifications!
Nr.
80.4032KRCTXRLI3
File: 80.4032KRCTXRLI3_OUT.idw

DIN A2
Blatt - page 1 (1)