

Doppelverzahnung Lizenz Traub  
*double tooth system licence Traub*

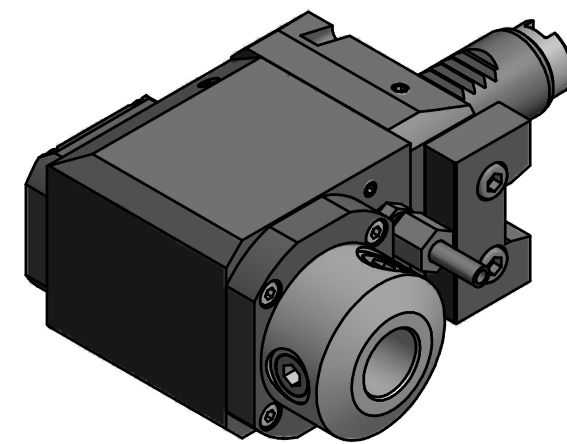

Copyright **EWS Tool Technologies**  
 Weitergabe und Vervielfaeltigung dieser Unterlage,  
 Verwertung und Mitteilung ihres Inhalts nicht  
 gestattet, soweit nicht ausdrecklich zugestanden.  
 Zuwiderhandlungen verpflichten zu Schadenersatz.

Bemerkung - Note

Technische Daten - technical data

Benennung - Title

M1 / M2 = 25 / 25 Nm  
 n1 / n2 = 8000 / 8000 1/min  
 i (N1:N2) = 1:1

**Radial Bohr und Fräskopf**  
*Radial drilling and milling head*

	name	date
drawing	Theiss	07.02.2011

Technische Aenderungen vorbehalten!  
*Subject to technical modifications!*

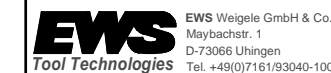

Nr.  
**60.2520WNG200RLV**

DIN A3

MNR: 121525 IDENT: D-EWS-099256 A Blatt - page 1 (1)