

Spannzange / collet ER32 DIN6499
Spannbereich / clamping range: 2,0 - 20,0

Gewindebohrzange / tapping collet
ET-1-32 M5-M12

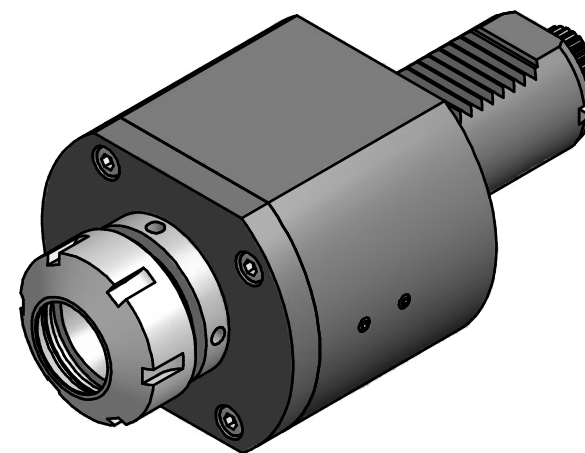

Hakenschlüssel
mit Zapfen
Hook wrench
with fixed pin
DIN1810 B 45x50

Spannzangenschlüssel
Clamping wrench
232

Copyright **EWS Tool Technologies**
Weitergabe und Vervielfältigung dieser Unterlage,
Verwertung und Mitteilung ihres Inhalts nicht
gestattet, soweit nicht ausdrücklich zugestanden.
Zuwendungen verpflichten zu Schadenersatz.

Bemerkung - Note

mit Kegelrollenlagern
with taper roller bearings

Technische Daten - technical data

M1 / M2 = 50 / 50 Nm
n1 / n2 = 5000 / 5000 1/min
i (N1:N2) = 1:1

Benennung - Title

Axial Bohr und Fräskopf
Axial drilling and milling head

| name | date |
|-------------|------------|
| Kratschmann | 09.07.2009 |

EWS EWS Weigle GmbH & Co. KG
Maybachstr. 1
D-73066 Uhingen
Tel. +49(0)7161/93040-100

Technische Änderungen vorbehalten!
Subject to technical modifications!

Nr.
40.4032KRCTX

MNR: 122341 IDENT: D-EWS-077752 - Blatt - page 1 (1)



DIN A3