

Spannzange / collet ER50 DIN6499
 Spannbereich / clamping range: 6,0 - 34,0

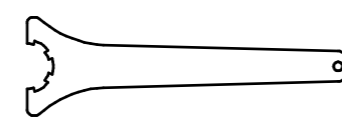

Spannzangenschlüssel
 Clamping wrench
 250

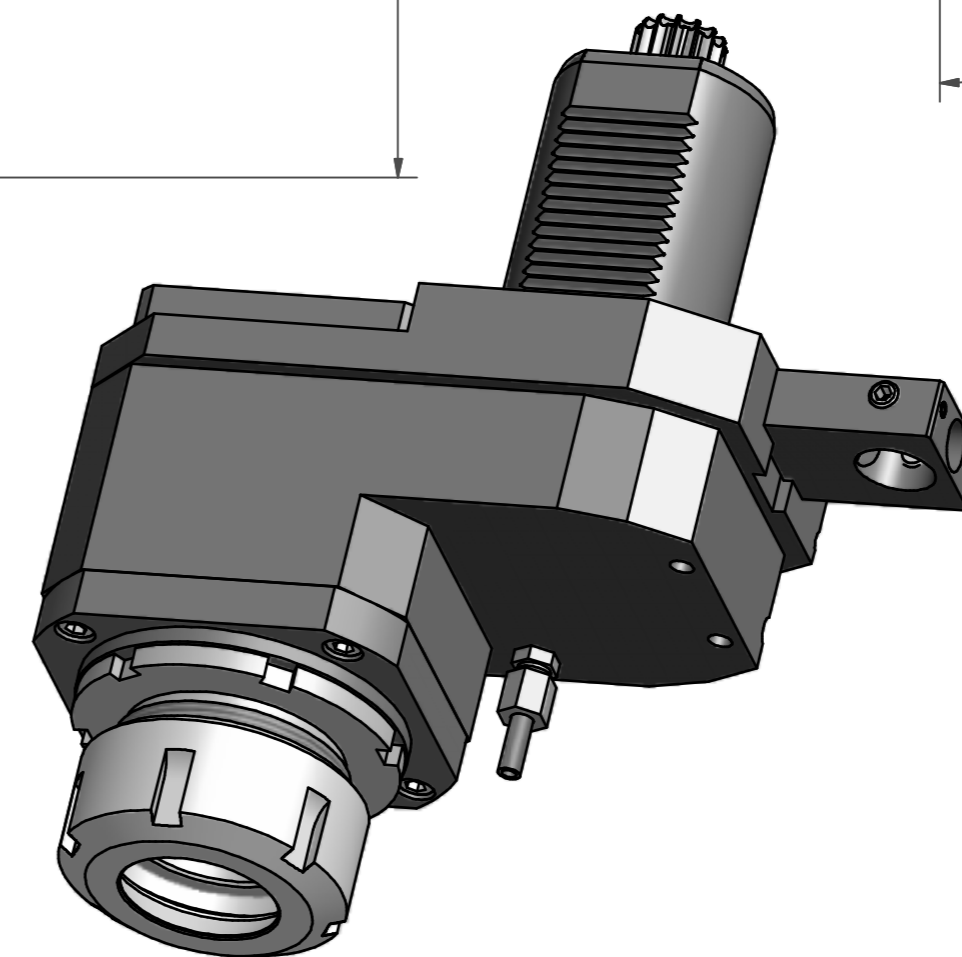
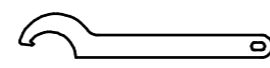

Hakenschlüssel
 mit Nase
 Hook wrench with
 nose end
 DIN1810 A 80x90

Benennung - Title
 mit Kegelrollenlagern
 with taper roller bearings

Technische Daten - Technical data
 M₁ / M₂ = 160 / 160 Nm
 n₁ / n₂ = 3000 / 3000 1/min
 i (N₁:N₂) = 1:1

Benennung - Title
 Axial Bohr u. Fräskopf achsversetzt
 Ax. drill. and mill. head offset

name	date
Mühleisen	26.01.2010

EWS EWS Werkzeug GmbH & Co. KG
 Maybachstr. 1
 D-73066 Ulm/Gen
 Tel. +49(0)7161/93040-100

Technische Änderungen vorbehalten!
 Subject to technical modifications!

Nr.
50.6050KR5482L

MNR: 148944 IDENT: D-EWS-083966 - Blatt - page 1 (1)

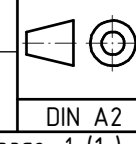

Copyright **EWS Tool Technologies**
 Weitergabe und Vervielfältigung dieser Unterlage,
 Verwertung und Mitteilung ihres Inhalts nicht
 gestattet, soweit nicht ausdrücklich zugestanden.
 Zuwiderhandlungen verpflichten zu Schadenersatz.