

Spannzange / collet ER40 DIN6499
 Spannbereich / clamping range: 3,0 - 26,0

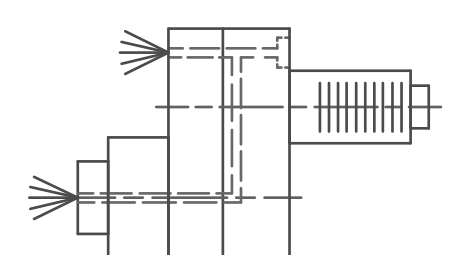

Innen- und Aussenkuehlung / Inside and outside coolant supply
 Kein Trockenlauf / No dry run
 Kuehlmittelfiltrierung 50μ / coolant filtration 50μ

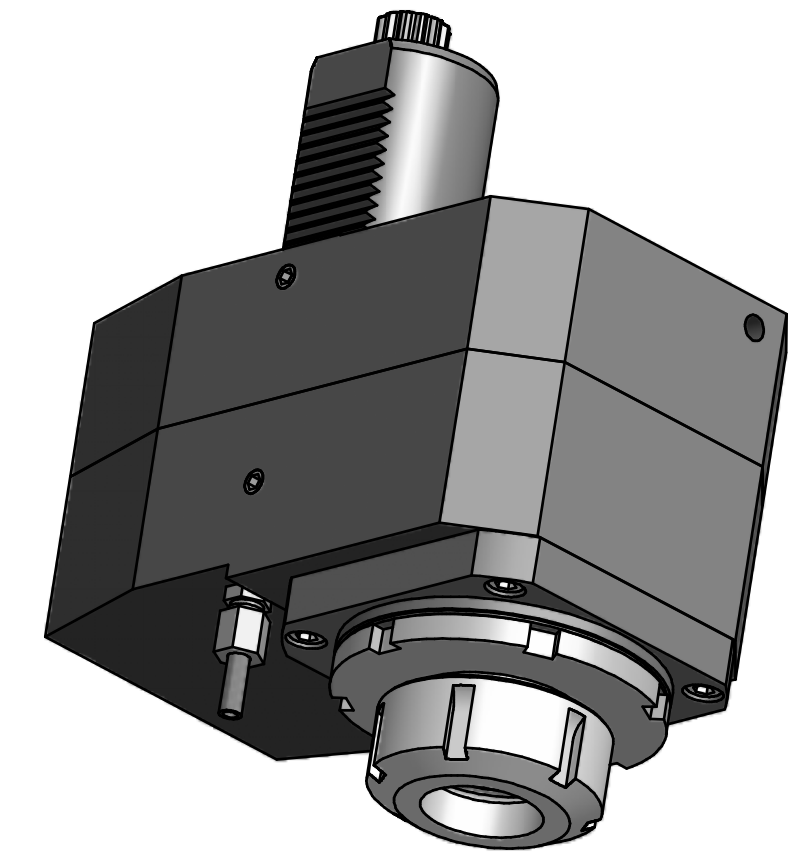

Hakenschlüssel
 mit Nase
 Hook wrench with
 nose end
 DIN1810 A 68x75

Spannzangenschlüssel
 Clamping wrench
 240

Copyright **EWS Tool Technologies**
 Weitergabe und Vervielfaeltigung dieser Unterlage,
 Verwertung und Mitteilung ihres Inhalts nicht
 gestattet, soweit nicht ausdrecklich zugestanden.
 Zuwiderhandlungen verpflichten zu Schadenersatz.

Bemerkung - Note Nicht ohne Kuehlmittel betreiben! Not for use without coolant-Fluid! Schutzrecht angemeldet Trademark right applied	Technische Daten - Technical data M1 / M2 = 100 / 50 Nm n1 / n2 = 4000 / 8000 1/min i (N1:N2) = 1:2 Pmax = 70 bar	Benennung - Title Axial Bohr u. Fräskopf achsversetzt Ax. drill. and mill. head offset	name Kraf schmann	date 14.10.2008	Technische Aenderungen vorbehalten! Subject to technical modifications! Nr. 50.50405482RIK11 File: D-EWS-067294.idw	
			EWS Weigle GmbH & Co. KG Maybachstr. 1 D-72066 Uhingen Tel. +49(0)7161/93040-10			