

Spannzange / collet ER25 DIN6499  
 Spannungsbereich / clamping range: 1,0 - 16,0

Gewindebohrzange / tapping collet  
 ET-1-25 M3-M10

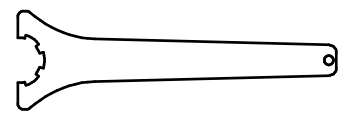

Spannzangenschlüssel  
 Clamping wrench  
 225

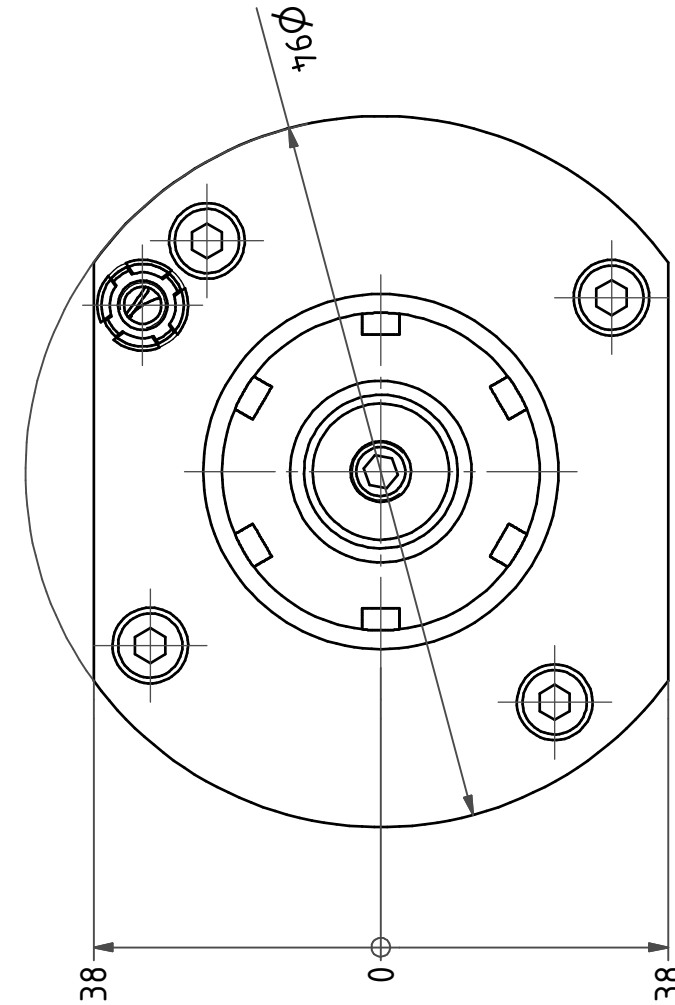
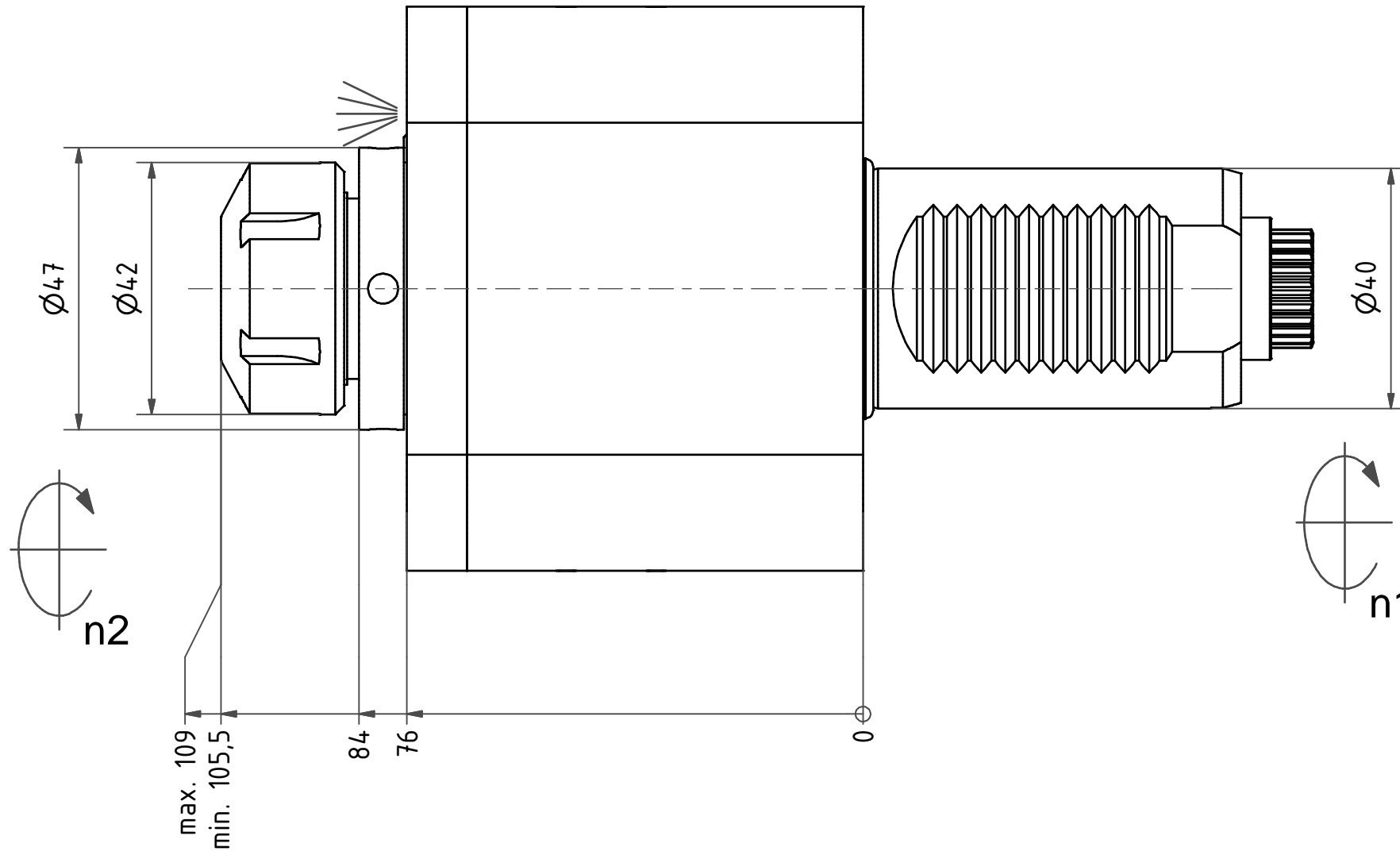
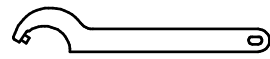

Hakenschlüssel  
 mit Zapfen  
 Hook wrench  
 with fixed pin  
 DIN1810 B 45x50

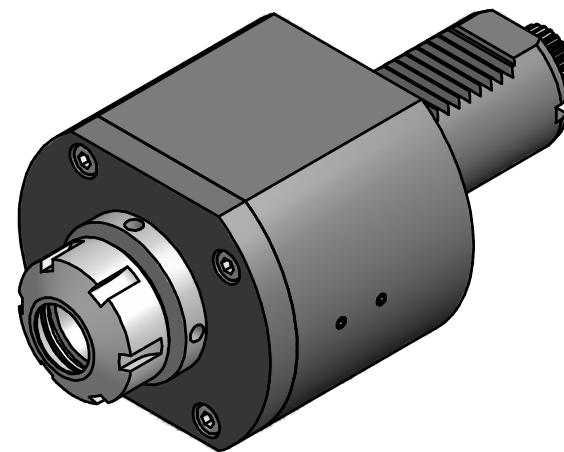

Copyright **EWS Tool Technologies**  
 Weitergabe und Vervielfältigung dieser Unterlage,  
 Verwertung und Mitteilung ihres Inhalts nicht  
 gestattet, soweit nicht ausdrücklich zugestanden.  
 Zuwiderhandlungen verpflichten zu Schadenersatz.

Bemerkung - Note

Technische Daten - technical data

Benennung - Title

M1 / M2= 50 / 50 Nm  
 n1 / n2 = 6000 / 6000 1/min  
 i (N1:N2) = 1:1

**Axial Bohr und Fräskopf**  
**Axial drilling and milling head**

name	date
Seeh	25.04.2008

**EWS** EWS Weigete GmbH & Co. KG  
 Maybachstr. 1  
 D-73066 Uhingen  
 Tel. +49(0)7161/93040-100

Technische Änderungen vorbehalten! Subject to technical modifications!	
Nr.	<b>40.4025CTX</b>
MNR: 117173	IDENT: D-EWS-060020 A
Blatt - page 1 (1)	

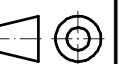

DIN A3